

Arne Lystad

Steinkjerka

i Askim

*Professor Meyer:
«En av de fornemste i Oslo-egnen»*



Omtrent slik var kanskje stenkirken

En liten vandring i den gamle Mariakirkens historie



ET BIDRAG TIL

MARIA-KIRKENS
historie

Artikler og bilder som beskriver litt av
steinkirkens historie gjennom århundrene

Takk for hjelpen!



Dette hefte er ikke et bestillingsverk fra kirke eller kommune. Det foreligger derfor ikke noe budsjett med kapital for fremstilling av et større opplag og vanlig salg over disk. Fordi det er viktig at lokalhistorisk stoff blir betryggende oppbevart for ettertiden, dekker derfor kommunen kostnadene til kopiering av et nødvendig antall hefter for arkivering i aktuelle etater, samt til utlån ved biblioteket.

*



Askim Sparebank har tidligere vist vilje til å ta ansvar lokalhistorisk, og følger opp denne praksis ved å betale kostnadene for det antall hefter skolene har behov for til bruk i lokalhistorisk sammenheng.

*

Ved gjengivelse av hele artikler, som i dette hefte, er det nødvendig med tillatelse fra den eller de som har opphavsretten. Dette er et tidkrevende arbeide som er utført av Per M. Solheim.

*

Tilbakeføringen av galleritavlene og dette hefte hører sammen, og vi retter derfor også en takk til Asbjørn Høie og Per Henning Graff for verdifull hjelp med tavlene.

Til Asbjørn Høie for gratis hjelp med montering av tavlene i montrene, og oppheng av montrene i kirken, og til Per Henning Graff for gratis glass, gratis montering av glass og gratis transport.

*

Bestilling av hefter

Det er allerede mange som har uttrykt ønske om et hefte. Siden trykking av heftene og salg over disk er helt urealistisk i dette tilfelle, har biblioteket på anmodning stilt sitt personell til disposisjon for mottak av bestillinger og utleveringer av hefter til selvkostpris, kr. 200.-. Heftet er skrevet gratis, og summen dekker derfor kun de faktiske kostnader ved fremstillingen, så som fotobilder, sort-hvitt kopiering, fargekopiering, papir, forside, kartong, stifting og ryggskinne.



Alle kilder er nevnt i teksten
Tegning forside: Arne Lystad

Kopieringen er utført av Kontor-Service, Dr. Randersgt.

FORORD

Under flytting fra det tidligere prestekontor i kapellet til det nye kontor, fant sokneprest Bent Reidar Eriksen en mappe med en del opplysninger om den gamle steinkirken, samt et brev datert mai 1947. Brevet og opplysningene var fra Rich. Holmesland, som i en periode i slutten av krigen, og trolig en stund etter krigens opphør, var ansatt i Øvre Smaalenene som journalist. Av brevet framgår at han under oppholdet i Askim hadde vært opptatt av å samle opplysninger om den gamle Mariakirken og dens inventar, med tanke på å få dette tilbakeført til bygda.

Fordi jeg i lang tid hadde vært noe opptatt av den gamle steinkirken, ble jeg overlatt mappen med Holmeslands opptegnelser for å se om det der var noe av interesse for min «forskning» i Mariakirkens historie. (Hensikten med «forskningen» er ikke å lage en kirkehistorie, men å samle alt tilgjengelig materiale om den gamle kirken mens det ennå er mulig å finne noe av det.) Tidsmessig passet dette fund fint sammen med at det ble gjort akkurat tidlig nok til å kunne brukes i forbindelse med tilbakeføringen av Mariakirkens galleritavler fra Trøgstad Museum, der de har vært oppbevart fra slutten av 1920-årene. Jeg hadde nemlig lenge hatt planer om, i forbindelse med tilbakeføringen av tavlene, å ha ferdig et enkelt hefte med opplysninger og historier om den gamle kirken. Ikke et hefte for salg, men for bevaring for ettertiden i kirkens, kommunens og Historielagets arkiver, og i biblioteket for arkivering og utlån. Sikre steder for oppbevaring av historiene om steinkirken for eventuelt senere bruk i lokalhistorisk sammenheng.

Noen vil trolig reagere på at det i historiene er mange gjentakelser vedrørende reparasjoner av kirkebygningen, og oppregning av inventar og ornamenters. Jeg er enig i at dette kan virke som en unødvendig svakhet ved framstillingen. Jeg valgte allikevel å gjengi stoffet jeg har samlet stort sett ubeskåret. Gjentakelsene er nemlig litt varierende, i hver historie finnes noe som ikke er i de andre. Desuten ønsker jeg at dette hefte om Mariakirken skal være noe mer enn bare en samling av opplysninger om kirken, jeg vil gjerne også vise enkeltpersoners interesse for den gamle kirken, og det prisverdige engasjement og arbeide de har nedlagt i letingen etter dens historie. Jeg mener det gjøres best ved å gjengi ubeskåret hva de har funnet om selve kirkebygningen, inventaret og ornamentene. Opplysninger utenom det er imidlertid utelatt, bortsett fra i gjengivelsen av Martin Dehlis kirkehistorie.

De gjengitte artikler vidner om at ortografien har skiftet gjennom tidene. I historisk sammenheng er dette interessant, og jeg har derfor forsøkt å gjengi originaltekstene nøyaktig slik de foreligger. Å gjengi fortidens skriveformer og ord som forlengst har gått ut av bruk er imidlertid vanskelig uten faglig bakgrunn, men jeg har forsøkt å kompensere for denne mangel ved å skrive av ord for ord, i stedet for som vanlig ved avskrift, å gjengi hele setninger. Jeg håper resultatet er akseptabelt for den enkelte leser.

Jeg har bevisst ikke kommentert avskriftene, uten i noen tilfeller hvor en tilføyelse har vært nyttig. De forskjellige skribenter har i blant litt divergerende opplysninger, men det får bli en fremtidig historikers oppgave å nøste opp dette, i et forsøk på komme fram til realitetene.

Askim mai 2000
Arne Lystad

KIRKETILHØRIGHET OG IDENTITET

Vi blir preget av det vi ser, ikke minst inntrykk som vi mottar ofte og i viktige situasjoner. Derfor blir på en spesiell måte utsmykningen i en kirke viktig. Vi ser det i forbindelse med de forskjellige kirkebrannene vi har hatt i de senere år. Nesten alle i lokalmiljøet, uansett forhold til kirkens gudstjenester, hadde sterke sorgopplevelser. Noe viktig ved hele deres identitet og opplevelse av tilhørighet hadde gått tapt.

Det er i dette perspektiv dette hefte som Arne Lystad har samlet og skrevet blir så viktig. Her får vi dokumentert og illustrert hvilken kulturskatt Askim hadde i sin gamle Mariakirke og hvilken «katastrofe» det egentlig var da den ble revet i 1877. Her får vi i alle fall mulighet til å lære det vi så langt vet om Mariakirken, og kan tenke tilbake på hvordan tidligere Askimgenerasjoner så og opplevde sin kirke i hverdag og fest. Arne Lystad har gjort et kjempearbeide med innsamling, skrivning, sjekking og fotografering og fortjener stor takk.

Når vi nå i forbindelse med dette hefte ser hvordan kirken har vært og hva den har inneholdt av kunstskatter, blir det viktig for mange av oss å få mest mulig av dette ut av museene og inn i levende kirkesammenheng igjen. Mye har i så måte skjedd i de senere år. Vi har fått Moses og Aron på plass, galleribildene fra Trøgstad monteres i løpet av våren 2000, duen over prekestolen er flyttet fra Askim Museum, døpefonten er plassert igjen ved inngangen på en vakker trebase, vi har fått klargjort historien til «bispestolen» som viste seg å være en brudestol fra ca. 1560, og som vi nå har fått laget et nytt par kopier av, laget av Jan Spenning. Endelig må også nevnes det nye alteret bak i kirken hvor lysestakene av tinn fra 1753 er plassert. Til sammen vil dette gi dagens kirkebesøkende og Askims befolkning en viktig opplevelse av kontinuitet og samhörighet med tidligere tider.

Det er viktig å se på kirkekunsten som forkynnelse, som en markering av kirkens budskap og kirkens betydning. Derfor bør kirkekunst i størst mulig grad plasseres der den hører hjemme, blant barn, ungdom, voksne og eldre som er samlet til gudstjeneste og andre kirkebesøk. Her kan den gi viktig indre ballast, tilhørighet og identitet med historien, slekta og kirkens budskap. Takk for heftet, Arne Lystad, og velkommen alle til å glede seg over både gammel og ny kirkekunst i Askim kirke. Vi kan bare beklage at vi ikke har Mariakirken. Men den beste måten å bøte på det, er å bruke dagens vakre kirke hvor båndene nå mellom gammel og ny tid er blitt enda tydeligere.

Hilsen
Bent Reidar Eriksen
sokneprest



Messehagl fra 1760
Overført til den nye kirken

Foto: Kai-Arne Lystad

Professor Meyers rekonstruksjon av Mariakirken

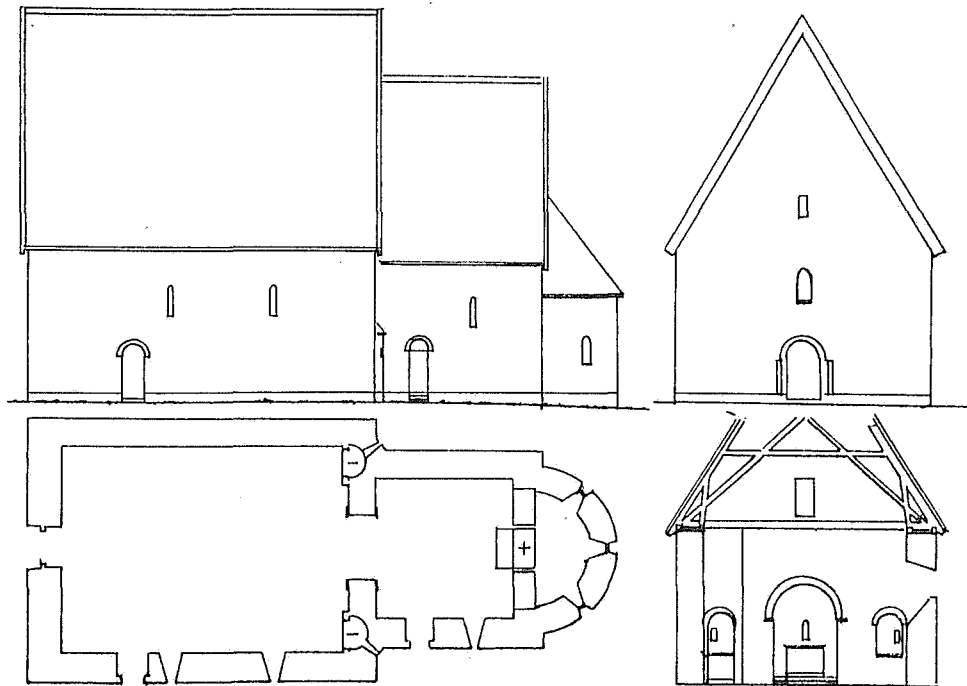

Forsøk på Gjengivelse av den i 1878 nedbrutte Askim Kirke Efter svake Spor i Grunnen, forhånden værende kvadre, og et Øienvidnes Meddelelser

*

I Øvre Smaalenene for 16. juni 1925 er gjengitt et leserinnlegg fra Herman Thoresen som handler om Eidsberg og Trømborg kirker. I innlegget gir han uttrykk for sin misnøye med restaureringen av kirken i Eidsberg, og at den gamle kirken i Trømborg ble revet. Dette inspirerer kunstmaleren August Eiebakke til et lignende innlegg om fjerningen av den gamle kirken i Askim i 1877. Begge er like nådeløse i sin kritikk av hva som ble gjort med kirkene, og kaller det som foregikk vandalisme.

Vandalisme av kulturminner

Til Hr. Herman Thoresen

Fra August Eiebakke

(Øvre Smaalenene 7 -7 -1925)

Deres artikkel i dette blad for 16. juni har jeg lest. De berører der saa meget som før i tiden har vært gjenstand for min store ærgrelse. Denne ærgrelse hadde jeg forlengst skrinlagt nærmest av praktiske grunde, fordi ærgrelser over noget, som er fullbyrdet, er til ingen nytte, og kun stjeler krefter, som jeg mente jeg hadde bruk for paa andet hold. Jeg skulle derfor nesten ønsket at Deres artikkel ikke var kommet meg for øie. Men allikevel må jeg takke Dem, for det er jo ikke umulig, at det kunne bringe en og annen til eftertanke og hindre ham, enten som herredsstyremedlem eller som privatmand at fortsætte al den vandalisme, jeg i mit liv har været vidne til, både her i Eidsberg og min fødebygd Askim.

Men derfor blir jeg nu ogsaa fristet til at assistere Dem litt. Jeg var nemlig i min barndom sammen med nu lengst avdøde mennesker, som hadde en eventyrlig ærefrygt og beundring for disse gamle kirker og gamle ting, saa jeg meget tidlig insuget denne samme pietet for det overleverte og nedarvede. Ja, hvad er der ikke ødelagt.

Og stod der ikke i Askim til slutten av 70-aarene den nydeligste Mariakirke av nydelig tilhugne kvaderstene og smukke proportioner med sitt ryttertaarn. Den hadde retvinklet choravslutning og var vel bygget i det 12 aarhundre. Den skulle være tekket med blyplater, som var fjernet før den siste krig med Sverige, da man vidste at svenskerne var sultne efter bly til at støpe kuler af.

At kirken har været smuk også efter den almene mands syn, skulde jeg tro, siden der var fremkommet et sagn, som jeg hørte av min mor, at trolde, eller jutulen, som bodde i Skofterudaasen ved Mysen, ikke likte den fine «jomfruen» og tok en sten og kastet etter den. Stenen hadde ganske god retning, men rakk ikke frem, og faldt ned paa en aas ved en liden hytte, som het Liverud, på gården Sekkelsten i Askim. Der saa jeg den i min barndom. Den var en rullesten og stor som et bra hus og saaledes godt skikket for folkefantasiaen. Den ble i 78 solgt til jernbaneanlegget og hugget til puksten.

Nu - kirkens indredning, udskjæring og bemaling var som Eidsbergs fra den protestantiske tid men ikke saa smukt gjort. Det var liksom mer hastverksarbeide. Dog allikevel ærværdigt og morsomt. Døpefonten var av huggen sten i romansk stil og sandsynligvis fra kirkens begynnelse. Lenge efter kirkens nedrivning laa den hendslængt og nedgrodd et sted ved kirkegaardsmuren. Derfra forsvandt den en dag, indtil den 20 aar senere blev fundet som vandingstrau for hest ved et skysskaffer i Rakkestad. Den skal være bragt til Askim igjen siden, men om den nu er tat til naade i trækirken, kjender jeg ikke til. Sagnet om Skofterudtrollet er liksom en forutanelse om hva som senere virkelig skulle times kirken. Skofterudhaugtrollet, som først hadde vært uheldigt, fik senere sin mon igjen.

Askim var tidligt bekjendt for sin foregangsaa, men uheldigvis hadde trolde sneket sin aand ved siden av, saa de gode gamle Askimfolk i sin iver efter nyt - troldebundet og raat - for alle tider jevnet det med jorden som var det værdigfuldeste i hele bygden. Altsaa bygden var en foregangsbygd som ville ha sin store trækirke og den 7-8 hundreaarige stenkirke befandtes ikke længere at være tjenlig til Guds hus.

Men det var nesten værre at faa ned den gamle end at bygge op det nye træskrog, for «jomfruen» var nemlig jættesterk i fugerne; der maatte baade dynamit og krudt til, og jernspet og mange kraftord baade paa svensk og norsk maatte ogsaa til. Og jutulen sejret til slut. Man kan nu se rester av dens hugne stenkvaadr som mur under trækirken og gjerde om kirkegaarden. Senere maatte Askim bygge sit likkapel, og det ble naturligvis kjedelig. Hvilket præg av kultur hadde det ikke været på høidedraget, hvor interessant og smukt, om den gamle kirke hadde faat staa i fred, og for senere at bli tat til dette bruk. Og hvor meget billigere. Hvor kostbart og uhyggeligt og tomt gjør man det ikke for seg selv og efterslægten ved at mangle kultur.

Askim kirkes historie

A. Haaheim

(Øvre Smaalenene 27-11-1928)

Den gamle kirken, antagelig fra det 12. århundre, var oppført av hugget gråstein og hadde 250 sitteplasser. Stenen var antagelig hugget av bygdens befolkning og kirken var menighetens eiendom.

Ved reformasjonens innførelse 1537 fikk vi statskirke og menigheten mistet derved eiendomsretten til kirkebygninger. Etter den store Nordiske krig var statskassen tom, og kong Fredrik 4. solgte derfor kirkene til private pengemenn. Askim kirke ble solgt til sorenskriver Colstrup på Narvestad i Eidsberg for 700 rdl.

I de påfølgende 150 år skiftet kirken eier flere ganger, og vedlikeholdet ble som man kan tenke seg. Straks etter formannskapslovens ikrafttreden fikk Askim herredsstyre tilbud fra den daværende eier H. Rasch om å kjøpe kirken for 2000 spd. Tilbudet ble ikke godtatt, og i 1854 kom nytt tilbud fra den samme for 1600 spd men dette ble heller ikke godtatt. I 1868 lyste daværende eier, enkefru Paulsen, Oslo, kirken til auksjon. Askims ordfører, fanejunker C. Torp, Rom, fikk herredsstyrets bemyndigelse til å by inntil 200 spd.

Imidlertid ble det intet salg av, og i 1871 satte herredsstyret med ordfører Chr. Westbye i spissen sistnevnte kirkeier følgende betingelser: enten istandsette og utvide kirken så det kan skaffes almuen tilstrekkelig kirkeplass, eller overlate kirken til kommunen for 600 spd fra 1. januar å regne.

Fruen kom da med et tilbud om salg for 1000 spd, men herredsstyret svarte i møte 17. april 1871 at hvis fruene ikke gikk med på de stillede betingelser ville man inngå til stiftsdireksjonen med henstilling i sakens anledning. 23. juni kunne ordføreren melde at budet på 600 spd var godtatt. Samme dag ble det vedtatt å foreta en foreløpig reparasjon av kirken som etter 334 års forløp atter var blitt menighetens eie.

(I kommunestyret ble 19. august 1875 besluttet å bygge ny kirke, utført i tre).

Den 14. mars 1877 besluttet å leie midlertidig kirkelokale hos Kristen Hoff på vestre Hov. (Mens byggingen av ny kirke foregikk). Salen i annen etasje, 16 alen lang, 10 alen bred og 4 alen høy, benyttet som kirke fra våren 1877 til høsten 1878. Ute i gården ble oppsatt et stillas hvor den ene kirkeklokke ble anbragt, mens den andre ble opphengt i den store asken på kirkegården og benyttet ved begravelser. For leie av lokale med oppvarming og renhold, samt skyss for presten til og fra Hoff (Hov) betales 45 spd pr. år. I dette beløp var også innbefattet godtgjørelse for istandsettelse av gårdsveien.

Den hugne sten fra den gamle kirken ble dels brukt som grunnmur under den nye, dels til gjerdet om kirken. 5. oktober 1878 besluttet herredsstyret å overlate kolven av den lille kirkeklokke, dørringen på den store dør, samt en fra den gamle kirke gjenværende sten som lå oppe i muren midt på korgavlen, til Universitetets Oldsaksamling. En hel del trefigurer fra den gamle kirkes altertavle og prekestol ble oppbevart på kirkens loft, hvor de lå inntil biskop Bang i begynnelsen av dette århundre tok dem til oppbevaring i Oslo bispegård. Nøkkelen til hoveddøren henger ennå i prestens sakristi.

Den 18. august 1884 besluttet herredsstyret å innkjøpe en ny kirkeklokke, da en av de gamle hadde fått en sprekk som det var umulig å reparere. I 1895 var også den andre gamle klokke blitt ubrukelig, hvorfor atter en ny måtte anskaffes. Begge ble laget i Tønsberg.

12 bilder fra Askim gamle kirke

Hos en kunsthandler i Oslo,
kan de erverves for bygden?

(Øvre Smaalenene 21-12-1928)

Hos en gårdbruker i Trøgstad ble det forleden gjort et interessant funn. Det kom for en dag en hel del gamle kirkemalerier som har tilhørt den gamle kirke i Askim som ble revet for over 50 år siden. De ble den gang kjøpt ved auksjon av en Trøgsting som åpenbart hadde mer forståelse og pietet enn myndigheten overfor de gamle malerier. Det er i alt 12 bilder og de fremstiller bibelske skikkelser naivt og troslydig, men uten malerisk kraft. Hvem som har malt dem, vet man ikke. De er kommet på kunsthandlermarked i Oslo, men det ville naturligvis være å ønske at de ble bevart for bygda. Vi har henvendt oss til vedkommende kunsthandlerfirma i Oslo, som bekreftet riktigheten av ovenstående.

Billederne har stått i rekkeverkfelterne på galleriet i den gamle kirke. Hvert bilde er malt på treplate i størrelse 85 x 63 cm. De interessante malerier forestiller bl. a. Samson med løven, kong David, kong Salomo og flere av de store profeter. Det er sørgelig at inventaret i Askim gamle kirke på denne måte er blitt spredd for alle vinde, men nutidens slekter bør sørge for å få dette samlet. En verdig oppgave for våre flinke revyskuespillere og for bygdens ungdomslag og kristelige foreninger innen statskirken. La oss snarest få de gamle ting tilbake. Men hertil trenges penger. Så snart vi har bragt malerienes betydning og ekthet på det rene, vil vi komme tilbake til en innsamling. Skal disse ting nu forbli i privat eie, når de nu er bragt ut på det åpne markedet?

I denne forbindelse vil vi også nevne at døpefonten for den gamle kirke, som ble benyttet av de hendgagne slekter, fremdeles er beroende hos Westbye på Storerud i Askim, og er forsåvidt i de beste hender, som eieren i dag forteller til oss, og at det er meningen å skjenke døpefonten til kirken når denne vil ta den i bruk. Men tiden er kanskje ikke inne til det, legger Westbye til.

Døpefonten er av klebersten, ca. 50 cm. i tverrmål og 30 cm. høi. Den hviler på 4 ben og har i midten et hull som viser at den er fra før reformasjonen. Ifølge katolsk skikk skulle vannet renne like ned i jorden. Antikvar Bugge mente døpefonten burde tas i bruk i Askim kirke. Man kunne lave en enkel trepillar til støtte og tette hullet igjen.

Døpefonten har vært på videvanke siden den ble solgt på auksjon. En mann ved navn Østreng ga den til Lund Sletner ved Slitu, som igjen skjenket den til Westby Storeruds far. Den er der oppbevart i storstuen hvor den fremdeles står til pryd. Et rygte har fortalt at den brukes til grisetro. Det er ikke riktig, men det falske rygte må formodentlig stå i forbindelse med en historie om at døpefonten skulle være blitt brukt som vanntro for hester ved et skysskifte i en av nabobygdene. Forhåpentligvis vil nå de gamle malerier og døpefonten snart bli i Askim kirke.

ASKIM GAMLE KIRKE

Prof. Johan Meyer

(Fortidsminnesmerkeforeningens aarsberetning 1934)

Blandt de mange gamle bygninger som forsvant uten å være avbildet, særlig i tiden 1850-80, står Askim kvaderkirke som en av dem hvis tap i særlig grad må beklages. Den store mengde finhugne kvader, som utgjør hovedbestanddelen av kirkegårdsmurens yngre partier, hele den nye kirkens ca. 70 cm. høye grunnmur over jordbåndet og mange stykker anvendt under den gamle paviljong i prestegårdshaven - i alt ca. 135 m² samlet veggflate - lar slutte at murens utside i sin helhet har vært kvaderbygget. Alle indre veggåpninger synes også å ha vært kvader-innfattet. De forhånden værende rester viser seg tydelig å være en liten brøkdell. Det fortelles også at meget stenmateriale ble solgt - man vet ikke hvorhen - da den nye kirkes behov var stillet.

Kirkens fundament er murt av stor sten i kalk, og murene både over og under jorden måtte sprenges itu, fordi kalken var hård som sten. Mange nye minehull og flere kalkrester bevidner denne meddelelses sannhet. Kvadrene er til dels 30 til 45 cm høie med 50 til 150 cm. lengde stillet på kant med 18 til ca. 35 cm. dybde i muren, dels 15 til 28 cm. høie med meget vekslende, men gjennomgående mindre lengder og større dybde i muren (20-40 cm.). Disse har alltid liggende struktur. De større verkstykker er som regel rått pyramideformet avslått innover, dog med ca. 10 cm. hugne liggeflater. Flere verkstykker - særlig kapitèlblokken og korbuens sokkel vidner om store pretensjoner, og en av N. Nicolaysen nevnt, men nu forsvunnet vindus-sålbenk med to «uthugne», fantastiske dyrefigurer vidner i samme retning.

Et lite, forhåndenværende fotografi sett fra nordvest med de nedre murpartier dekket av terrengfolden viser et relativt langt, mot øst avsluttet korutbygg. Men 6 stk. krumkvadrer med sokkellist og 13 stk. tilsvarende uten sådan viser uimotsigelig, at en apsis med ca. 6 m. ytre tverrmål opprinnelig avsluttet koret. En krumkvader med sokkellist og en uten har begge radius ca. 1.6 m. og angir tilværelsen av en eller rimeligvis to utad fremtredende små alterstucker. Disse indiseres også ved et forhåndenværende stykke alterplate av polert kalksten med hulkillist i forkant og med den rått tilhugne inngående side krummet med ca. 0.6 m. radius. Slike alterstucker til begge sider for korbuene forekommer ofte ved de østlandske langkirker fra det 12. årh. (Bø, Kviteseid, Seljord i Telemark, Eidsberg i Østfold, Skee i Bohuslän), men meg bekjent fremtredende utad kun i et tilfelle (Tanum i Brunlanes). Undertiden finnes kun en (Rygge). Men jeg går ut fra at Askim kirke hadde to.

Til bestemmelse av skipets lengdemål foreligger den i terrenget tålelig sikkert målte avstand fra vestre til østre fundaments ytterkant - ca. 27 m. Dette mål svarer meget nær til lengden av den omtrent samtidige, nærliggende Trøgstad kirke, og Askim-skibet er derfor i rekonstruksjons-tegningen gitt samme lengde som dennes. Dermed fremkommer det vanlige kvadratiske forhold i koret målt til fordre apsisbue.

Skibets bredde er utledet av følgende data: Den nu 84 år gamle Simen Hoen ble konfirmeret i gamlekirken. Han forteller at den hadde en bred midtgang. Konfirmentene satt på langbenker til begge sider av denne uten å hindre tilgangen til kirkestolene. Disse hadde på manns- og kvinnesiden plass til 5-6 personer. Rommets bredde må da aller minst ha vært 8 meter. Men overensstemmende med Trøgstad er den her satt til 9 m.

Simen Hoen opplyser at det var høit oppunder den flate himling, ganske stor åpning mot koret og vanlige kirkestoler i dettes vestre del. På hans tid var ingen sydingang til skibet. Dette hadde gallerier i nord og vest. Vegghøiden er i tegningen ansatt til 7 m.

Askims middelalderkirke

Innvendige mål

MÅLESTOKK: 7,6 cm = 10 m

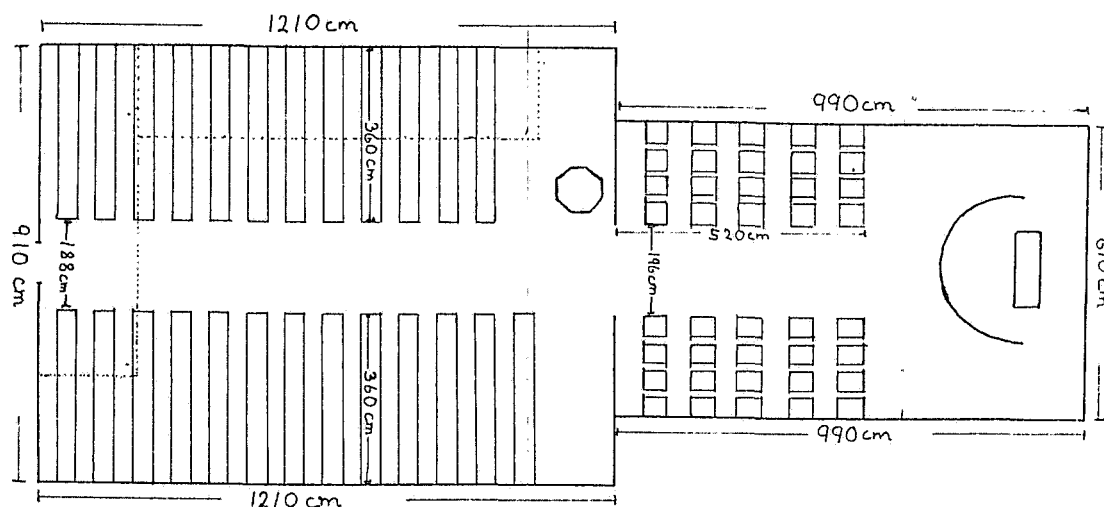

Rekonstruksjon etter oppmåling fra 1870

Av Einar Bjørvand

Simen Hoen ble vel konfirmert omkring 1865. Sannsynligvis var da innredningen slik som oppmålingen fra 1870 viser.

I Trøgstad er langveggene 6 m. høie, men tilstedeværelsen av apsiden betinger større høide for Askim, og den er da avsatt i tilslutning til den i Borre, Råde, Rygge og Tanum i Brunlanes. Større har den neppe vært, da kun de største anlegg (Rakkestad, Eidsberg, Nes på Romerike, Eidsvoll og Løten når henimot 8 m. Murtykkelsen viser seg etter korbuens sokkel å ha vært 1.24 m. De to alterstuger synes å kreve noe større mål, og om dem er den derfor satt til 1.5 m. Dette mål er også valgt for vestgavlen, indisert ved den ytre portalresses store dybde. Det må anses som sikkert at Askim-kirken opprinnelig hadde rett avsluttet kor. Dette må da her - som ved så mange kirker - være omdannet i seinere middelalder. Muligens er den lange sokkelkvader av rød granitt et vidne om denne utvidelse. Den steile takreisning er innført i overensstemmelse med Trøgstadkirkens, som utvilsomt er opprinnelig. Men før nedtagningen var taket, etter fotografiet å dømme, senket noe ved Askimkirken.

Askim Mariakirkes opprinnelige plan og høideforhold tør etter foran anførte fastsettes i sine hovedtrekk. At den opprinnelig hadde en sydportal mot skibet er meget sannsynlig. En sådan er inntegnet med støtte i forhåndenværende kvadrer. Den første viser sokkellistens nitid utføret innløp i den meget grunne vangeresses.

Nedre avslutning av et døranslag, av meg innført i vestportalen, viser samme tendens som kvadrene 3 og 4 - en søken mot enkle prydmotiver avpasset for den hårde gneis. Disse små detaljer forsterker inntrykket av den enkle, men høit kultiverte byggemåte, som både disposisjon, proporsjonsvalg og de mere utviklede bygningsledd vidner om. Alt tilsammen gir Askim-kirken rang som en av de fornemste i Oslo-egnen.

Hvorvidt den har vært tredings-kirke i det gamle Vingulmork eller muligens skylder en høisinnset geistlig eller verdslig byggherre sin rang, må inntil videre stå uavgjort. Kvadrene er dannet av den stedlige lysgrå gneis - og for en mindre del - av rød granitt. Veggflatene er nitid hugget med stenøks, hvis tannbredde har vært ca. 5 mm. Øksen er som regel ført diagonalt, og noen særskilt kanthugging forekommer ikke. Granittkvadrene er hugget som de andre. Ved vestportalen forekommer det eneste meg bekjente tilfelle hvor vangenens indre søilepar gir en utvidelse - ikke som ellers en sammendragning av dørbredden. Grunnen for denne merkelige anordning må vel være av praktisk art - enten således at man i den diminutive "forhald" har villet utforme sokkelen som sittebenk eller at vievannsbekker har vært samarbeidet med de indre søileskaft. Av disse skaft er ingen forhånden. Vinduene hadde i de rette veggflater kun inngående trakteform, og i hvert fall langveggsvinduene var uten glassfals.

Men i apsiden må de her, som ofte tilfellet er, ha vært utvidet både utad og innad av hensyn til den lave veggheide. Antagelig hadde langveggsvinduene innad steilt nedskrående, trappeformede sålbenker som vi ser det ved Hamar domkirke, Eidsvolls, Enebakks og Bamble kirker. En sålbenkkvader viser utgående, ca. 6 cm. dyp skråflate og skrår derfra umiddelbart innad med temmelig flatt fall. Dette verkstykke er lagt til grunn for det over vestportalen anbragte vindus form og mål. Kirkens nordvegg er tegnet uten muråpninger i tilslutning til Simen Hoens erindring. Også på dette punkt viser kirken seg å stemme nøie med det 12. århundres Østlandstype. Kirkens anleggstid tør sikkert settes til det 12. årh.'s annen halvdel, og det eiendommelige profil for korbuens sokkel synes nærmere å bestemme tiden til ca. 1180. Etter 1732 synes, etter teglrester i grunnen, et sakristi oppført på korets nordside.

Av sogneprest Georg Christian Bernhofts anførsler i "Embedsprotokoll for Askim prestegjeld", datert Askim Præstegård den 3. Nov. 1732, hitsettes hva der angår bygningen: "Hvad tid Kirken er bygget kand icke faaes udspurt, men uden tvil er den meget gammel. Dend er opsat af qvadresteen og tekket med blye. Dend ene side af Muren begynte at sige ud, men er af Kirke-Eieren Monsr Colstrup igjen repareret. Kirken staa paa saa fugtig een grund at gulf og stole ey lenge ere u-foraadnede, men alt etter faae aar maa flijes. Sacristi er her icke til Kirken, som dog vel var fornøden, men en Skrifte-stoel er kun afbygget paa dend ene side ved alteret. - Ao 1723 er Kirken blefven soldt til sorenskrifveren Monsr Janus Colstrup, i hvis hender dend endnu er og af hannem blefven reparert. -Ao 17(29) blef gulvet oprevet, og da nye gulf-aase indlagde og derpaa Saug-bord-gulf indlagt. Samme tid blef og Tornet, saa vidt i en hast muel. befæstet og tiærebred. - Ao 17(30) blef Kirkegaard's Muren vel opsat, den nordre og vestre kant staa end ganske sterk, som dend for lenge siden er sat."

Kirken hadde ved nedtagningen et meget rikt skåret og usedvanlig dyktig malt inventar i barokk. Av altertavlen finnes nu i Trøgstad bygdemuseum de to vinger, 1.40 m. høie, 0.74 m. brede. På forholdsvis lys blå bunn er det meget kraftig modellerte ornament malt i dyp sinober og noe skarpt grønt med midtre del av det vertikale bånd i vingenes midte strågult.

Fysiognomiene har lys hudfarge med røde kinner, brunt hår og bart. På bildet sees mellom vingene en dekorativt skåret figur, som løfter det med en mektig krone avsluttede kongemonogram C5. Leggene er avslått. Kjortelen er rød med lysere blå krave og armopslag, beltet gulhvitt. De nakne deler lyst strågule, friskt røde kinner og brunt hår. Monogrammet gull på blått, kronen i gull og rødt mot blått.

Både figurens rund-modellering, stillingen og kongemonogrammet tyder på at den har dannet midtstykke i korskrankens bekrøning. Denne var antagelig sammen med altertavlen opsatt omkring 1680. Samtidig hermed er visstnok vestgalleriets brystning. Av denne er sammesteds oppbevart 7 felter: Jepta, Gideon, Samson med løven, Kong David, Salomon, Josaphat, Ezekiel. Brystningen er i nuværende stand 0.85 m høi, feltenes billedflate 0.54 m. bred. Rammeverket dypt brunt med sinober lister ved feltenes rettlinjede innfatning. De smale mellomfelter fin emeraldgrønne. Billedene viser mange fortegninger, men har tross dette sikker holdning med god draperibehandling og følsom koloritt. Sterkt medvirkende er de kraftige sorte konturer, mot hvilke de lett ansatte, varme farver frembringer et eiendommelig solfalls-preg. Det meget diskrete farvevalg virker bløtt uten å være svakt. Farvene er: rødt med gulhvitt, grønnlig grått, mørkt og lyst brunt. Et par av billedene har et rødskinnende grønt istedenfor det grønnlige grå. Scepter og krone er modellert i lyst brunt og gulhvitt med sort. I de dypeste skygger, som under Samsons løve og mellom mankens hvirvler, viser seg dype strøk av rødt. De nakne deler er gullig med fint ansatt rødt i kinnene og til dels i lemmenes modellering.

Antagelig er noe senere (omkring 1700?) tilføiet et nordgalleri. Av dette er på Trøgstadmuseet oppbevart 4 felter med bilder av Jeremias, Ezekiel, Daniel og Esaias. Av disse er førstnevnte fra annen hånd enn de øvrige, meget sikrere i tegning og finere i koloritt. Man kunne tenke bildet malt av vestgalleriets mester, men ikke samtidig med dette.

Brystningshøiden er her 0.77 m, billedflatens bredde 0.43 m, mellempilastrenes bredde 0.16 m. Rammefarven dyp brun, pilasterfarvene i skarpere grønt enn vestgalleriets. Det vakreste av disse 4 bilder - Jeremias - har lys rødlig grå drakt med mildt rød kappe. Hudfarven litt rødligere enn i den eldste serie, hår og skjegg noe mørkere enn der og det grønne terreng noe bløtere modellert. Ved de øvrige tre er draperingen klosset, den røde farve tung, hår og skjegg meget mørkt og kinnene sterkt røde. Konturtegningen mindre bestemt. Den brunlige bakgrunn mangler den eldre series lyse avtoning nedad mot høire. Skriften er ved begge gallerier av samme karakter, men den yngre er noe større og det hvite hårdere enn ved de eldre bilder.

Som ovenfor nevnt blev en del stenmateriale fra den nedrevne kirke bortsolgt i årene 1877-78 uten at min hjemmelsmann kunde oplyse om hvorhen. Senere er nevnt, at den i nevnte år opsatte skolebygning på nedre Deli i Askim skulle inneholde noe av dette materiale. Det viser sig at den ca. 50 cm høye sokkel her utvendig er klædd med fine kirkekvadrer. Bygningens mål er 12 x 8 m og kvaderflaten altså 20 m². Halvdelen herav utgjør et kvaderskifte 50 cm høit med vekslende stenlengder fra 115 til 27 cm, og den annen halvpart av to skifter ca. 22 cm høie med stenlengder 100 til 222 cm. Der finnes en buesten 26 cm høi, 18 cm i indre, 19 cm i ytre kant (dybden kan ikke måles). Målbar "pil" har den ikke. Videre en hvelvkvader med 18. cm indre bredde og tydelig "pil". Den er 57 cm lang, stemmer nøie med et par sten i nuværende kirkegårdsmur og har tydeligvis tilhørt vestportalens ytre halvcirkelhvelv.

Forøvrig fins ved skolebygningen kun rette veggkvadrer og 4 veldannede, store hjørnesteiner. Materialet er lysgrå gneis og noen få deler av granitt. En av siste synes å vise opprinnelig anvendelser av en grov prikkhammer.

På storgården Hov i Trøgstad - har sikkert i to generasjoner - vært bevart et merkelig bilde, antagelig et epitafium. Hovedfeltets figurrike Golgatafremstilling med den rike arkitektur i bakgrunnen er sikkert tegnet. Et front vers skrevet med stø hånd og vakre skriftegn fyller rammens overstykke og er undertegnet Hans Christensen. Rønnow Finsdatter 1758. Med liten skrift er nederst til høire tilføiet kunstnerens (?) navn Johan Olsen (Solberg?). De loddrette ramstykke er smykket med innskårne rankedrag, aksentuert i rødt og blått på den tregule grunn. Billedet kan neppe ha tjent som høgsetetavle, skjønt målene kunne høve dertil. Det må vel ha tilhørt en kirke, og da Trøgstadkirken synes å ha holdt på sitt gamle billedverk, må man nærmest tenke på Båstadkirken, nedtatt i 1860, eller den gamle Askimkirke nedbrutt i 1876. Selve billedflaten er ca. 1.10 m bred.

Trolig det eldste kjente bilde av steinkirken



*Prospect of Askim Kirke m.m. taget fra Prestegaardsvinduerne.
Optegnet efter Naturen i December 1797. af Hans Frisak.*

Dette bilde, sannsynligvis en akvarell, er laget av Hans Frisak.
Prospekt af Askim Kirke m.m. Taget fra Prestegaardsvinduerne.
Optegnet efter Naturen i December 1797.

Første ord i siste linje er ikke tydet, men betyr trolig at bildet er restaurert, eller frisket opp i 1817 (1917?)
Oppfriskningen er trolig de mørke streker på tak, stige, gjerde og stolper.

Det heter at presten på bildet er Hans Jacob Hiort.

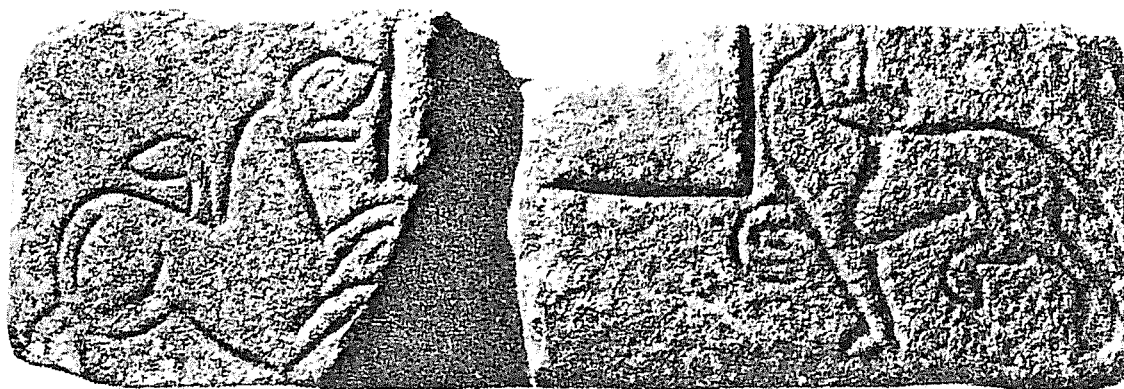

Bernt C. Lange
En gjenfunnen billedsten
 fra Askim gamle kirke

(Foreningen til norske fortidsminnesmerkers
 bevaring. Årsberetning 1944)

I årsberetningen for 1934 har professor Johan Meyer behandlet Askim gamle kirke, som ble revet i 1878. Han omtaler den som en meget fornem kvaderkirke fra 1100-tallets siste halvdel med opprinnelig apsidal koravslutning, som senere ble rett avsluttet ved en ombygning. Det er for en stor del ved hjelp av gjenfundne stener fra kirken at han har kommet fram til dette. Men den billedstenen han gjengir etter Nicolaysen som en «vindussålbenk med to uthugne fantastiske dyrefigurer», har han ikke funnet igjen. Han oppgir dem som tapt, noe som nu har vist seg å være feil.

Under opprydning i Universitetets Oldsaksamlings kjeller etter krigen kom det for dagen to bruddstykker av billedstener med dyrefigurer som så ut til å ha noe med hverandre å gjøre. Ved nærmere undersøkelse viste det seg at stenene hørte sammen og dannet sålbenken til et lite vindu bare 17 cm bredt. Riktignok manglet det litt på at den var fullstendig, men det var ikke så mye at helhetsbilledet ble forringet. Sålbenkstenen som er 1.23 m lang og 0.40 høi, har svak buet ytterside, med en innrisset dyrefigur i kontur på hver side av vindusåpningen. Buen i snittet viser klart at stenen må ha hørt til et apsisvindu.

Da de løse delene er uten nummer og ingen visste noe om dem, var det til å begynne med vanskelig å si hvor stenen kom fra. Den nevnte beskrivelsen til Nicolaysen av Askim-sålbenken syntes å passe ganske godt, men i den vanlig citerte utgave av Norske Fornlevninger fra 1862-66, som Meyer har brukt, nevnes ingen ting om hvor den var blitt av, ganske enkelt fordi kirken ikke var revet den gang. I en ny utgave som ble påbegynt i 1903, står det imidlertid om sålbenken fra Askim at den «blev indlemmet i Univers. samling». En henvisning samme sted til Årbok. for 1878, s. 274, hvor tilvekstfortegnelse for Universitetets samlinger er offentliggjort, bekrefter også at stenen var kommet til museet. Professor Meyer har ikke vært opmerksom dette og har således ikke fått med dette ytterligere bevis på at Askim kirke har hatt apsidal koravslutning, slik som hans rekonstruksjon av kirken ellers viser.

Da denne sålbenkstenen er ganske enestående i sitt slag i Norge, skal vi her søke å trekke fram en del sammenligningsmateriale, som nærmere kan bestemme billedstenens motiv og fremstillingsmåte. Det som først og fremst faller en i øinene, er på hvilken enkel og effektiv måte figurene er hugget inn bare med konturlinjer. I sin primitive teknikk minner de både om helleristningenes og runestenenes figurer. I våre gamle stenkirker er denne enkle teknikken merkelig nok ikke ofte brukt, men når det gjelder stavkirkene, har vi flere eksempler på at det er risset og malt figurer bare med konturene inntegnet. I Hedal kirke i Valdres finnes en løve risset inn på denne måten og etterpå trukket op med sort farve. (Jfr. Årsb. 1910, s. 135 ff.) Planker fra Ål revne kirke i Hallingdal med lignende dyretegninger, både risset og malt, finnes bevart i Universitetets Oldsaksamling. (Jfr. H. M. Schirmer, «Vore bevarede Mindesmærker», s. 54 ff.)

Går vi utenfor landets grenser, finnes også konturhugne dyr på stenkirker. I Gøsslunda kirke, Västergötland, fins bl. a. et godt eksempel på denne fremstillingsmåte. Ved vestportalens venstre side er anbragt en sten med en kentaur innhugget, og i korets østre gavl er innsatt en sten med to ornamentalt utformede dyrefigurer, den ene tydeligvis en løve. Begge stenenes figurer er hugget bare i kontur. (Jfr. Ernst Fischer: «Gøsslunda kyrka» i «Sveriges kyrkor». Se også samme forfatter: «Västergötlands romanska stenkonst».) Likedan er det med noen halvveis fullførte dyretegninger på Lund domkirkes eldste deler. (Ewert Wrangel: «Lunds Domkyrkas Konsthistoria», s. 287, fig. 358-59 og s. 384.) Ved erkebispens inngang er påbegynt omrisset av to løver, og på omfatningen til nordre korkapell en lignende løve. Liksom ved den høire Askimløven har alle tre hodet tegnet en face, mens den del av kroppen som er fremstilt, er i profil, en stilling som er svært almindelig i den romanske løveverden. Da ingen av de enkle konturtegninger i Lund er avsluttet, kan det også opstå spørsmål om de er ment å bli fullført som sådanne, eller om de må betraktes som oppriss til planlagte relieffer. Vi skal ikke se helt bort fra muligheten av det siste, men i almindelighet må vi nok regne med at konturhugne dyr ikke er tenkt viderebehandlet. De er bare eksempler på en enklere teknikk, kanskje en arv fra runestenenes tid? Den sikre linjeføringen som preger ihvertfall den ene av løvene på Askim-stenen, skulle tyde på det siste.

At dyrene fra Askim skal forestille løver, er det ingen grunn til å tvile på. Løvefremstillingene er et karakteristisk innslag i all romansk kunst. De finnes anvendt i utallige variasjoner på kirkenes portaler, søiler, fonter og ellers hvor de med fordel kunne anbringes. Vi kan bare se på Lunds Domkirke. Der er løvefigurene både tallrike og varierte, helt fra de ovennevnte enkle løver i kontur til de frittstående, skulpturalt utførte. Når dette motiv var så yndet, skyldes det vel for en stor del løvefigurens mangetydige symbolske indhold både på godt og ondt.

Løvene på vår sten er muligens tenkt som symbol på det onde. Det heter jo om djevelen at han «går omkring som en brølende løve og søker hvem han kan opsluke». Løven til venstre på Askim-stenen ser netop ut som den ligger på spranget til å sluke det som kommer i dens vei. Det kan være mulig at byttet også har vært innen rekkevidde, der hvor et stykke av stenen er slått vekk. Imidlertid nevnes ikke noe i den retning av Nicolaysen, som så stenen hel, og det er derfor tvilsomt. Ellers er løvens offer svært ofte fremstilt under fotpotene eller i gapet på uhyret. Vi kan for eksempel nevne et tympanonrelieff fra Stongby kirke, Skåne (H. Cornell: «Den svenska konstens historie». Pl. 25) hvor en løve er fremstilt liggende omtrent på samme måte som Askimløven, men med den vesentlige forskjell at den er i ferd med å sluke et menneske som her er det ulykkelige offer.

I forbifarten kan nevnes også et annet stenrelieff, et av de få som er her i landet, og hvor offerets sørgelige endeligt kommer tydelig fram. Ved kordøren til Værnes kirke ligger det nemlig en løve med et avnaget ben mellom tennene, hvilket gir tydelig uttrykk for hvordan det går den som kommer i løvens klør.

Den andre Askimløven er ikke så grei i utformingen som den første. Vi kan nok tydelig se at den traver i retning mot venstre, men bevegelsen motsies igjen av det tilbakevendte hodet. Dette er samtidig ganske lite og uklart utformet i forhold til kroppen. Det ser nesten ut som stenhuggeren ikke har beregnet plassen riktig, men har måttet la hodet vende av for vinduskanten. Hodet er dessuten fremstilt en face, enda både den dreide halsen og kroppen er i profil. Men dette er et vanlig primitivt trekk. Det forekommer som nevnt bl. a. i Lunds domkirke og er forøvrig meget almindelig i romansk kunst. Den nærmeste parallell til Askimløvene her i Norge er antagelig et løverelieff fra Sem kirke i Vestfold. (Årsb. 1902, s. 241, fig. 2). Løven der er i flatt forsønkent relieff og har litt av konturtegningens enkle preg over sig, men den spenstighet og sikrere tegning som preger Askimløvene, har den ikke. Hodet har imidlertid den samme primitive plassering i forhold til kroppen som den høyre Askimløven, og halen som er slynget op mellom bakbenene, har meget til felles med den venstre løven.

Det som har særlig interesse ved Askimløvene, er deres plassering. I europeiske kirker finnes det mange eksempler fra den romanske periode på utsmykning av både vinduene og portalenes omfatning. Men her i Norden er det fortrinnsvis portalene som det blir gjort noe utav. Utsmykning av vinduene er mer sjelden. Fins den, så er det helst overliggeren som er rikere utformet. Vindussålbenken har nesten aldri fått utsmykning av noe slag. En mulig undtagelse danner den ovennevnte billedstenen fra Gøsslunda kirkes østre korvegg. Den har en liten nedsenkning øverst som minner om en sålbenk, men noen bekræftelse på dette er ikke funnet. Den eneste sikre parallell til Askimstenen vi har kunnet finne, er en sålbenksten fra Skinnerup kirke i Nord-Jylland (Danmarks Kirker, Tisted Amt, s. 370). Den er innmurt i korets østvegg og stammer fra det nu gjenmurte østvindu. Da kirken alltid har hatt rett koravslutning, er stenen ikke buet ut som i Askim. Løvene på sålbenken er plassert slik som de på Askimstenen, men er i høit relieff og anderledes utformet i detaljene.

Likheten i plasseringen kan bringe tanken hen på en annen tydning av løvene, nemlig som voktere av åpningene til kirken. Det vanlig er jo at de vokter dørene, men det skulle ikke være usannsynlig at samme tanke er overført til vindusåpningene. Det er nemlig ikke så uvanlig med løver på hver side av et vindu. Selv om de nettop er hugget på sålbenken, så er det nok mulig de er anbragt der i samme hensikt. På apsiden til Karby kirke, Nord-Jylland, er plassert to billedkvadrer med løver, som har flankert det nu ødelagte østvindu. Likeså er det i Viborgs domkirke. Et av apsidents kryptvinduer her har en løve på hver side. (J. Roosval: «Studier i Danmark», s. 36, fig. 25.) Fremstillingsmåten og motivets utforming har begge steder lite med Askimløvene å gjøre. Men det er ikke det som har interesse her. Det vi skal legge merke til, er at løvene alle de nevnte steder er anbragt ved korets østvindu. Da denne åpning er nærmest alteret, kunne det nok tenkes at det var for særlig å beskytte kirkens helligste sted at løvene skulle vokte dette vindu. (se s. 72).

Hvordan det enn er med dette, vindussålbenken fra Askim gamle kirke inntar en særegen plass i vår romanske stenkunst. Den har derfor krav på å bli trukket fram fra den dunkle tilværelse den hittil har ført i museets kjeller. Dens rette plass ville være i en ordentlig stensamling tilgjengelig for offentligheten.

Også lokalt tonet den gamle steinkirken fram igjen

En ung innflytter graver i fortiden
og finner rester av kirken.

I slutten av krigen var i Øvre Smaalenene ansatt en ung journalist ved navn Richard Holmesland. Av en ukjent årsak, kanskje fordi han var historieinteressert, begynte han å forske i den gamle Mariakirkens historie og lete etter rester av den i distriktet. Han skrev om kirken i Øvre, og han fartet rundt i Askim og nabobygdene på let etter rester av bygningen og dens inventar. Han var også i Norsk Folkemuseum og Universitetets Oldsaksamling hvor han sanket opplysninger om og fikk fotografier av de gjenstander fra steinkirken som man der oppbevarer.

Kort etter krigen flyttet han fra Askim. Det betød imidlertid ikke at han glemte sin interesse for den gamle kirken. Da planene om å bygge nytt kapell i Askim ble lansert var han tilbake, både pr. brev og ved personlig besøk. Han oversendte det materiale han hadde om den gamle kirken, sammen med en oppfordring til askimingene om å få fortgang i arbeidet med å bringe tilbake til bygda de gjenstander som fremdeles, på forskjellige steder, eksisterte. Han foreslo også å utforme det nye kapell slik at de gamle rester i størst mulig grad kunne inkorporeres i dette.

Det ble ikke tatt hensyn til Holmeslands ønsker og planer, kapellet ble planlagt og bygget uten at det gamle interiør ble inkorporert. Man kan vel mistenke at hans forslag ble vurdert så uinteressant at man trolig straks glemte både Holmesland og hans ideer. Dokumentene og bildene, som han presiserte var bare til lån, og etter bruk skulle returneres, ble nemlig ikke sendt tilbake. De har hele tiden ligget i Askim, sammen med andre gamle papirer på prestekontoret, og ble først nå i begynnelsen det nye tusenåret funnet igjen av vår nåværende sokneprest Bent Reidar Eriksen under flyttingen over til den nye kontorbygningen.

Forglemmelsen er ikke bra, men kan forhåpentligvis skyldes omstendigheter det var vanskelig å ha kontroll over. Uansett må det i dette tilfelle være tillatt å være glad for forglemmelsen. Om Holmeslands dokumenter hadde blitt returnert hadde vi for all tid gått glipp av hans opplysninger, og hans arbeide hadde vært bortkastet.

I det nærmest følgende er gjengitt Holmeslands artikler, hans brev til Menighetsrådet og oversikt over hva han har funnet av rester etter kirken. Dessuten er gjengitt Øvre Smaalenenes egen forskning i Mariakirkens historie.

Den gamle Maria-kirken

IN MEMORIAM

Rich.Holmesland

(Øvre Smaalenene 22-12-1944)

Simen Hoen, som ble konfirmert i gamlekirken, fortalte som 84-åring til prof. Meyer at kirken hadde bred midtgang. Det var ganske høyt opp under den flate himlingen, og åpningen mot koret var forholdsvis stor med vanlige kirkestoler i den vestre delen. Konfirmantene satt på langbenker til begge sider for en bred midtgang uten å hindre folk fra å komme inn i kirkestolene. Disse hadde på både manns- kvinnesiden plass til 5-6 personer, og rommets bredde må da ha vært 8 meter.

Hele skipet var 27 meter langt med smalere, apsidalt avsluttet kor, slik en ser det av prof. Meyers rekonstruksjonstegning. Dette var den vanlige kirkeform på Østlandet i det 12. århundre, og steinfragmentene viser også at bygningen opprinnelig må ha vært slik. I den senere middelalder er koret blitt utvidet og apsisen fjernet. Taket er dessuten senket en del, og en fikk en kirke som det ennå er fotografi av. Etter reformasjonen, omkring 1560, ble kirken innredet overensstemmende med de nye krav og skikker. Alt som minnet om katolisismen ble revet ned og ødelagt, og danskene dro av sted med det som kunne omsettes i penger, gull og sølv og andre kostbarheter.

Under katolisismen var det ikke vanlig med kirkestoler. Menigheten påhørte gudstjenesten stående, eller på kne på steingulvet. Noen lå på kne foran et av de små altere som var plassert rundt veggene eller i nisjer, -som på begge sider av korbuen, og sendte sine bønner til sin spesielle skytshelgen. Nå ble det ble innredet stolstader, det ble laget korsranke og altertavle. Av denne finnes i Trøgstad museum de to vinger. På forholdsvis lys bunn er det meget kraftig modellerte ornament malt i dyp sinober, skarpt grønt og strågult. På tegningen sees her en dekorativ skåret figur, som løfter kongemonogrammet C5 med en mektig krone over. Leggene er avslått. Kjortelen er rød med lysere blå krage og ermeoppslag, beltet gulhvitt. De nakne deler er lyst strågule, kinnene friskt røde og håret brunt. Monogrammet er i gull på blått. Både figurens rundmodellering, stilling og kongemonogram tyder på at den har dannet midtstykket i korskrankens bekroning.

Samtidig ble det bygget et vestgalleri, og på nevnte museum finner vi 7 felter av brystninger: Jepta, Gideon, Samson med løven, kong David, Salomon, Josaphat og Ezekiel. Rammeverket er brunt med sinober lister. De smale felter er fint smaragdgrønne. Bildene viser mange fortegninger, men har likevel sikker holdning med god draperibehandling og følsom koloritt. Konturene er kraftig sorte, og kontrasten med de lett ansatte, varme farger, gir et eiendommelig solefallspreg. Det meget sikre fargevalg virker bløtt uten å være svakt.

Noe senere er det tilføyet et nordgalleri, antagelig omkring 1700. Av dette finnes nå på Trøgstad museum 4 felter med bilder av Jeremias, Ezekiel, Daniel og Esaias. Unntatt Jeremias er ikke disse feltene så sikkert tegnet og fine i koloritten som vestgalleriet. Bildet av Jeremias har lys, rødliggrå drakt med mildt rød kappe. I en årrekke lå det i den nye kirkes tårn en hel del utskårne apostelfigurer, malt i duse farger. Disse figurene hadde, etter det gamle folk forteller, sin plass i koret på begge sider av alterringen, og må vel skrive seg fra innredningen i 1680, da korsranken ble laget. Folk som ble konfirmert omkring århundreskiftet forteller at de ofte var oppe i tårnet og så på disse fine treskjærerarbeidene.

Den 93-årige Syver Stegen forteller at prekestolen var like til høyre når en kom inn. Det sto benker for de tunghørte like under stolen. Ellers satt karfolkene alltid til høyre og kvinnfolkene til venstre. Prekestolen var rikt skåret med Abraham, Isak og Jacob (?) i relieff på forsiden.

1732 forteller sogneprest Bernhoft at kirken har blytak, men dette ble tatt av omkring 1800. En usikker tradisjon beretter at det ble laget kuler av blyet under krigen 1814. Bernhoft nevner at det ikke finnes noe sakristi til kirken. De teglsteinsrester som er funnet på nordsiden av koret, må skrive seg fra et sakristi som er oppført senere. Dette er Mariakirkens siste byggeperiode. Fra nå begynner forfallet.

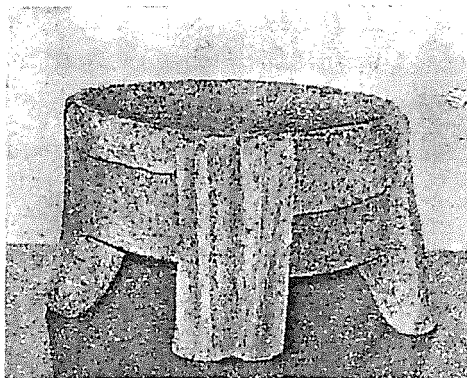

Den gamle Mariakirkens døpefont tilbake til Askim

Etter velvillig imøtekommenhet fra Anstein Westbye
og Borgarsyssel Museum

(Øvre Smaalenene 23-4-1945)

I mange år sto det på Storerud i Askim en døpefont av klebersten som skriver seg fra Mariakirken som ble revet i 1876. Fonten ble utlånt til Østfoldutstillingen i 1930, hvorefter den ble overlatt Borgarsyssel Museum. Det var Anstein Westbye som eide fonten, og han har gitt tilsagn om å overlate den til Askim Menighet hvis en får et passende sted å montere den, og hvis Borgarsyssel Museum vil overlate den til menigheten.

Rich. Holmesland har tatt opp arbeidet for å få bygget det nye kapell i Askim i den gamle Mariakirkens skikkelse, og som har nedlagt et enestående arbeide for å samle inn det gamle inventar, har nå utvirket at museet elskverdiggst har erklært seg villig til å la døpefonten komme tilbake til Askim. Overdelen av fonten er kommet bort, men da fonten er av samme type som fonten i Hobøl, må en kunne gå ut fra at Mariakirkens font lar seg rekonstruere. Det er en alminnelig antagelse at denne type døpefonter er en av de eldste, og det er derfor ikke umulig at fonten fra Storerud skriver seg helt fra Maria-kirkens grunnleggelse. Den vil så lenge krigen varer, for sikkerhets skyld, bli oppbevart på museet i Sarpsborg.

Døpefonten hadde i middelalderen plass like innenfor inngangen. Det var for å gjøre oppmerksom på at dåpen var betingelsen for menneskenes adkomst til gudshuset. Etter en gammel bestemmelse skulle døpefonten være av sten, men dette ble ikke alltid overholdt, og en har eksempel på at fonter av tre ble benyttet. I 1330 kom det påbud om at den skulle dekkes med lokk for at det viede vann ikke skulle forurennes.

Rich. Holmesland forhandler nå med andre museer om utlevering av inventar til Maria-kirken. Han har også oppdaget deler til inventaret i Oslo Bispegård, og det er søkt Kirkedepartementet om utlevering av disse. Det er å håpe at denne kulturskatt kan bringes i havn slik at det etter krigen kan gåes i gang for alvor med å realisere Holmeslands planer.

Askim nye gravkapell bør bygges med henblikk på å romme inventaret fra bygdas gamle Maria-kirke

Mange praktfulle ting er funnet
og listen er nå nesten komplett
Saa godt som hele alteret kan restaureres

Rich. Holmesland
(Øvre Smaalenene 23 - 5 -1947)

For et par år siden tok en ung mann, Rich. Holmesland, som var ansatt i vår redaksjon, opp arbeidet med å få samlet alt det gamle inventar fra Askim Kirke. Det var krig i landet den gang, og det var meningen først å ta planene opp til realitetsbehandling etter freden. Arbeidet gikk derfor i første rekke ut på å skaffe rede på hva som fremdeles var bevart av gammelt inventar og av steinfragmenter fra kirken. Her nedla herr Holmesland et stort og fortjenestefullt arbeide og påviste at det fremdeles var bevart betydelige rester av inventaret. I vårt blad skrev herr Holmesland en rekke artikler om den gamle «Maria-kirke» og slo til lyd for at det påtenkte nye gravkapell burde bygges med henblikk på å rumme inventaret fra den gamle kirke. Han holdt også et interessant foredrag i Askim Historielag om kirken og dens historie. Redaktør Holmesland som nå er bosatt på Lista, har igjen tatt opp denne sak og har sendt Askim Menighetsråd en utførlig beretning med forslag om å ta opp arbeidet. «Øvre Smaalenene» har henvendt seg til herr Holmesland for å få en utredning om saken og vi har mottatt følgende fra ham:

Det er med glede jeg igjen kan ta fatt på arbeidet med å få samlet alt det herlige gamle inventar fra Maria-kirken i Askim. Dette har ennå mer interesse nå enn første gang jeg begynte å beskjeftige meg med denne oppgave. Siden den gang har jeg nemlig funnet en meget betydelig del av inventaret som jeg da ikke visste hvor befant seg. Dette gjelder flere apostelfigurer utskåret i tre samt himlingen til prekestolen. Disse deler befinner seg ved Norsk Folkemuseum på Bygdøy. I Oslo Bispegård har jeg funnet en utskåret engel som sannsynlig skal henge over døpefonten. Med disse praktfulle deler er listen over inventar så å si komplett. I hvert fall når det gjelder det mest verdifulle.

Dessverre må meget av det opprinnelige inventar anses for tapt. Blant annet alterringen, tavlene til salmenummerne og andre, mindre ting. Det viktigste er likevel bevart. Så godt som hele alteret kan nå uten større vanskelighet restaureres. Og det vil bli et alter ikke mange bygder i landet har maken til. De 11 malte felter til galleriene er av betydelig verdi og de er tatt godt vare på av Trøgstad Museum.

Ved dette museum finnes også begge vingene til altertavlen og korgitterkroningen. Foten til den middelalderlige døpefond står på museet i Sarpsborg.

Det er sørgelig at en bygd skal «eie» en slik kulturskatt, og så er den spredt for alle vinde. Det er derfor min plan å få samlet alt dette gamle inventar og få det montert i fullt forsvarlige oppbevaringsrom i Askim, i verdige former. Jeg forstår det slik at Askim menighet har til hensikt å bygge nytt gravkapell, og at det er opparbeidet et ganske betydelig fond til gjennomføring av denne plan. Det er min mening å arbeide for at det nye kapell oppføres med henblikk på det gamle inventar, som da skal plasseres der.

Til gravkapellet kunne en benytte den stein som ennå finnes fra de gamle murer. De bevarte fragmenter viser tydelig prydmotivenes karakter, og er tilstrekkelig til å danne grunnlag for et nytt byggs ornamentikk. En vil her få verdifull støtte og hjelp fra Riksantikvariatet, som jeg har konferert med om saken, og som har funnet min plan tiltalende.

Det er klart at det ikke er nok stein til å bygge en helt ny kirke, og selv om de opprinnelige rester ikke vil danne hovedparten av materialet, så vil den fint tilhugne, ærverdige gneis være det karaktergivende innslag i byggverket. De fragmenter som ennå finnes av den gamle kvaderstein, gir inntrykk av en enkel, men høyt kultivert byggemåte. Prydmotivene er smakfullt avpasset etter den hårde gneis. Det gir Askim-kirken rang som en av de fornemste i Oslo-egnen. På det fotografi en har av den gamle bygning, er der ikke noen apsis. Det kommer av at koret ble utvidet i den senere middelalder og apsisen fjernet. Samtidig ble taket senket. Men en del fragmenter viser at en apsis med ca. 6 meter ytre tverrmål opprinnelig har avsluttet koret.

Kirkens bredde må ha vært 8 meter og lengden 27 meter. Formen på kirken var en «langkirke». Sökkelen på den ene siden av korbuen er bevart, og viser at murene har vært 1.24 meter tykke. På hver side av koret har der vært alternisjer. Det kan en se av et stykke polert alterplate av kalkstein med hulkillist i forkanten. Baksiden danner en rått tilhugget halvsirkel med radius 60 cm. Det er tydelig at byggmesteren har satt seg store mål ved utformingen. Det kan en se av et bevart søylehode og sökkelen til korbuen.

Da Maria-kirken ble revet i 1876, ble en god del av kvadersteinene solgt til private bygningsmaterialer. Både på Dehli, Skjørten, Kykkelsrud og Torp er der rester etter disse. Kanskje på flere gårder også. Men det meste ble brukt til grunnmur i den nye kirken og til kirkegårdsmur. Til sammen vet man om over 150 m² veggflate. Noen av steinene er opp til halvannen meter lange og nær innpå en halv meter høye. Av et fragment som nå har sin plass som trappetrinn til sakristiet i den nye kirken, kan en se at Maria-kirken har stått på en sökkel av rød granitt. Denne stein har vært hentet langveis fra. Ellers består det meste av bygningsmaterialene av lysgrå gneis fra bygda. Fundamentene var murt av stor stein i kalk. At de bygget godt den gang Maria-kirken ble reist omkring 1180, vet en fra at da den skulle rives, måtte veggene sprenges med minekrutt.

Maria-kirken hadde tre innganger. Hovedporten var i vestenden. En dør kom inn fra langveggen i syd, og en dør førte inn i korets sydvegg. Ved en senere ombygging ble de to sistnevnte dører murt igjen. Dette fremgår av en akvarell av Theodor Bjørnstad. Over Vestportalen har det ikke vært vinduer, men en glugge høyt oppe på veggen. Nordveggen skal ha vært uten åpninger. Dette kan stemme med det 12. århundres østlandstype og med det bevarte fotografi.

I sydveggen i koret har det sannsynligvis vært et vindu, og i apsisen bak alteret slapp lyset inn gjennom tre åpninger. Alle disse vindusåpninger har vært meget små, ca. 40 cm. brede og vel 1 meter høye. Stilen er den såkalt romanske med runde buer og hvelv. Rundbuen tillater ikke mange variasjoner. Arkitekturen blir derfor rolig og regelmessig. En ser at byggmestrene den gang ikke maktet de store tekniske oppgaver. De måtte være forsiktige og holde seg til det de visste ikke ville falle ned.

Ved siden av det inventar jeg alt har omtalt, kan jeg nevne at Universitetets Oldsaksamling har et røkelseskar fra middelalderen som stammer fra Askim. Kolven til den ene av de gamle klokkene er også havnet i Oldsaksamlingene. Denne kolven har en innskrift i runer: *Andres farmadr*. Ved denne samlingen kan en også finne dørringen til hoveddøren og en stein som sannsynligvis har stått rett over korbuen. Nøkkelen til kirken henger i den nåværende kirkes sakristi. Av alterutstyret er det bevart to tinn lysestaker fra 1700-tallet, og der skal også finnes et par dåpsfat. Som nevnt har jeg nå også funnet himlingen til prekestolen, men selve stolen, som skal være rikt skåret, er visstnok kommet bort. Skjønt en kan aldri vite.

Ildsjelen Holmesland utfordrer Askim menighetsråd

Vanse 1947

Askim menighetsråd
Askim.

Da jeg for et par år siden var bosatt i Askim, tok jeg opp spørsmålet om å skaffe tilbake til Askim det interiør som ennå måtte finnes fra den gamle «Maria-kirke» der på stedet. Kirken ble som kjent revet i 1876 og inventar og steinfragmenter spredd for alle vinde. Det var den uttrykkelige mening den gang, kun å gjøre det forberedende arbeide, for når krigen ble slutt å ta spørsmålet opp til realitetsbehandling. På grunn av andre oppgaver har jeg ikke kunnet komme tilbake til saken før nå. Nå bør en imidlertid straks gå i gang med det videre arbeide, da det er et langt lerret å bleke. Rundt om i landet finnes det en hel del rester av det gamle inventar. Etter min mening bør dette igjen samles i Askim. Når Askim menighet skal gå til oppførelse av nytt kapell, bør dette oppføres med henblikk på å kunne rumme det gamle inventar fra den gamle kirke.

Ved oppførelsen av det nye kapell bør en også ta hensyn til den mengde av steinfragmenter som ennå finnes fra den gamle kirken. Disse fragmenter bør nyttes til nybygget. Jeg har konferert med Riksantikvariatets bygningsantikvariske avdeling som finner min plan tiltalende og råder meg til å arbeide videre med saken. Riksantikvariatet har også lovet å ta seg av saken når den kommer så langt, og komme med innstilling til menighetsrådet. Hvis menighetsrådet finner at saken bør arbeides videre med, bør sakens dokumenter straks oversendes Riksantikvaren til nærmere uttalelse. Dette kontor vil også når tiden kommer, være behjelpelig med å finne en arkitekt som er kompetent til å løse oppgaven med en tegning av kapellet.

Det ville utvilsomt være av stor kulturell betydning både for Askim og for landet i sin alminnelighet om denne planen kunne realiseres. Jeg håper derfor at menighetsrådet går inn for den med full kraft. Jeg går ut fra at en må kunne regne med økonomisk støtte både fra stat og kommune. Dessuten skal, etter som jeg har hørt, menigheten ha et fond til nytt gravkapell.

Skulle min bistand ønskes på noen som helst måte, står jeg med glede til disposisjon. I den forbindelse kan jeg meddele at jeg antagelig kommer en tur til Askim i midten av juni d.å. Jeg går ut fra at jeg kan få beskjed i god tid hvis De skulle ønske en muntlig konferanse med meg da. Min postadresse er for tiden Vanse p.å.

Æ r b ø d i g s t

Rich. Holmesland

Bilag til Holmeslands brev

Litteratur som omhandler Maria-kirken i Askim.

Bøker og tidsskrifter.

Kiær: Smaalenenes Amt, 1885 side 262.

A. Haaheim: Askim Herred 1814-1914, side 110-

Lars Aabol: Askim Kommune gjennom 100 år, side 83.

Joh. Meyer: Fortidsminnesmerkeforeningens årbok 1934, side 43.

Wilse: Spydeberg Prestegjeld 1779.

Holmesland: Foredrag om Askim gamle kirke. 1945 i Historielaget.

Avisartikler:

A.Haaheim: Øvre Smaalenene 27. nov. 1928.

«Tidens Tegn», 11. og 19. jan. 1929.

Rich. Holmesland: Øvre Smaalenene 4. des. 1944.

Rich. Holmesland: Øvre Smaalenene 22. des. 1944.

Rich. Holmesland: Øvre Smaalenene 23. april 1945.

Rich. Holmesland: Aftenposten 6. des. 1944.

Grønset: Øvre Smaalenene 19. februar 1945.

Billedstoff.

Fotografi av kirken fra slutten av 1800-tallet. (Rich. Holmesland)

Klisjé av ovennevnte foto. (Askim Kommune)

Klisjé av døpefont. (Øvre Smaalenene)

Div. klisjeer. (Øvre Smaalenene)

Fotografier av interiør: Universitetets Oldsaksamling, Norsk Folkemuseum.

Originaltegninger: Maleren Trygve Rognerud har en del originaltegninger av den gamle kirken. Andre bilder og tegninger: Fortidsminnesmerkeforeningens årbok 1934, side 34.

Bl. annet prof. Meyer: opprinnelig grunnplan av kirken.

Fortegnelse over inventar som har tilhørt Maria-kirken.

Utskåret mannshode i eik. Gave fra Klara Fladmark til Askim menighet. Overlevert menighetsforstander Voldberg 1945. (Tvilsoomt)

Døpefontens fot oppbevares av Borgarsyssel Museum, Sarpsborg. Gave fra Anstein Westbye, Slitu, til Askim menighet.

Nøkkelen til den gamle kirke henger i nåværende kirkes sakristi.

Altertavlen. Norsk Folkemuseum, Bygdøy, har følgende 6 deler av altertavlen:

Muligens en Kristusfigur med ornamentale deler av altertavlen. Toppstykket?

Figur i tre. Moses med de 10 bud.

Figur i tre. Aron med røkelseskar eller lignende i hånden.

Trefigur som muligens forestiller Moses med Bibelen i fanget. Sittende.

Allegorisk figur.

Allegorisk figur.

Begge vingene til altertavlen er i Trøgstad museum.

Korsranken. I Trøgstad museum er det en figur i rødmalt kjortel med et kongemonogram, C5, over hodet. Muligens midtstykket til korsrankens bekrøning.

Korgavlen. En sten i Oldsaksamlingene skal ha hatt sin plass midt over korgavlen.

Prekestolen. Himlingen over prekestolen er ved Norsk Folkemuseum.

Ornamenter. To ornamentale deler som muligens skriver seg fra Maria-kirken oppbevares ved Norsk folkemuseum.

Engelen som skal henge over døpefonten befinner seg i Oslo Bispegård.

Røkelseskar av bronse er i Oldsaksamlingene.

Kolven til en av kirkeklokkene i Oldsaksamlingene.

Dør-ringen til den store kirkedøren i Oldsaksamlingene.

2 tinn lysestaker samt andre deler av alterutstyret og dåpsutstyret ligger i en kiste som har stått i den nye kirken. Kisten oppbevares antagelig for tiden av Askim bygdemuseum.

Malte felter. I Trøgstad museum oppbevares 11 malte felter. 7 av disse er fra et Vest-galleri. 4 felter er fra et Nord-galleri.

Vest-galleriet: Jepta - Gideon - Samson med løven - Kong David - Salomon - Josafat - Ezekiel.

Nord-galleriet: Jeremias - Ezekiel - Daniel - Esaias.

Fortegnelse over steinfragmenter fra Maria-kirken.

På Askim kirkegård finnes i dag en liten stein-samling hvor den gamle kirken sto, bl. a. det fragment fra vestportalens søndre vange som finnes gjengitt i billedbilagene. En sokkel-kvader av rød granitt er brukt som trinn i trappen til sakristiet i den nye kirken. Grunnmuren i den nye kirken er for det meste av fint tilhugne kvader-gneis fra den gamle kirke. Likeledes er en stor del av den nåværende kirkegårdsmur av denne gneis. Disse stener er lette å påvise hvor de finnes på grunn av den huggeteknikk som er benyttet.

På Skjørten gård ved Vamma skal det være en del stein fra den gamle kirke. Bl. a. en trappestein som er 1.5 x 1 m omtrent.

Til Dehli skole (nå Dehli gård) kom der foruten en god del treverk som er brukt i den nåværende hovedbygning, også en hel del stein fra den gamle Maria-kirken. Steinen er til dels brukt i grunnmuren på hovedbygningen, dels til murarbeider i et dike like ved gården.

I en fylling på vestsiden av kirken skal det være styrtet en god del stein fra de gamle murene. En kan også gå ut fra at det finnes steinfragmenter på andre steder og gårder i bygda, bl. a. på Kykkelsrud og Torp. Det må foretas en nærmere undersøkelse for å finne rede på hvor alle de steinfragmenter som prof. Meyer nevner i sin oppgave er blitt plassert. Noen er i den lille samlingen på kirkegården, men dette gjelder kun enkelte normer. Etter min mening bør all disponibel stein nyttes ved oppførelsen av det nye kapell. Dette må da bygges i den gamle romanske stil

Steinfragmenter ved Askim kirke.

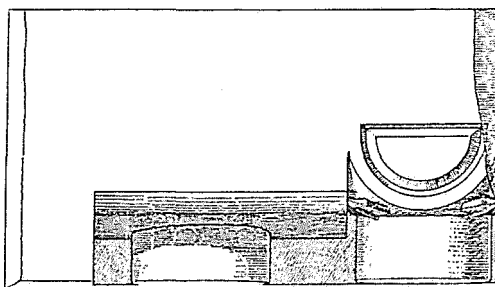

Vestportalens søndre vange. Innsiden
Tegn. prof. Meyer

1. Kapitèlblockk.
2. Nedre avslutning av et døranslag til Vestportalen.
- 3 - 4 Til Sydportalen. Viser sokkelistens nitid utførte innløp i den grunne vangresess.
6. Korbuens sokkel, 1.24 m.
- 7-10-11 Fra langvegsvinduene. Uten glassfals. Kun i inngående traktform.
16. Sokkelkvader av rød granitt.

17. To utad fremstående alterstucker. radius 1.6 m. Krumkvader med sokkellist. En krumkvader uten sokkellist.
Tilhørende absisen: 6 m. ytre tverrmål. 6 stk. krumkvader med sokkellist. 13 stk. uten sokkellist.

1. stk sålbenkkvader med utgående 6 cm. dyp skråflate. Innad temmelig flatt fall.
Et par stein i kirkegårdsmuren fra vestportalens ytre halvsirkelhvelv.
En lignende stein på kirketomten.
135 m2 veggflate, nitid hugget med steinøkser, tannbredd 5 mm. Øksen ført som regel diagonalt uten særskilt kanthugging.

Steinfragmenter ved Dehli gård.

En buestein 26 cm. høy, 18 cm. indre og 19 cm. ytre kant. Ingen målbar «pil».
En hvelvkvader, 18 cm. indre bredde og tydelig «pil». 57 cm. lang. Stemmer nøyaktig med steinene fra vestportalens halvcirkel i kirkegårdsmuren.
4 stk. veldannede, store hjørnestein.
20 m2. veggflate.

INVENTARET FRA ASKIM GAMLE KIRKE

Bør spørsmålet om å samle det gamle inventaret tas opp i forbindelse med planene om nytt gravkapell?

Rich. Holmesland
(Øvre Smaalenene 4 - 12 - 1947)

Som kjent har Askim Menighet avsatt et ganske betydelig fond til nytt gravkapell ved Askim gamle kirke. I den forbindelse kunne det være interessant å undersøke om det ikke skulle være gjennomførlig å samle mest mulig av interiøret fra Askim gamle kirke og montere det i det nye gravkapell. Det kunne da være en tanke å reise den nye bygning i en stil som svarer til den gamle middelalderkirke. Det finnes en ganske betydelig steinsamling fra den gamle bygning, og av murene som var bygget av fint tilhugne kvaderstein, er det ikke så lite bevart. En god del av denne stein ligger nå i kirkegårdsmuren, men en del danner grunnmuren i den nye kirke, og disse kan jo ikke brukes. Av murrester for øvrig finnes det mye rundt om på gårdene i bygda, på Dehli gård, på Skjørten, på Kykkelsrud gård, på Torp, og sikkert flere andre steder også bare det blir kikket etter.

Blant de mange gamle bygninger som forsvandt, særlig i tiden 1850-80, står Askim kvaderkirke som en av dem som i særlig grad må beklages. Kirken var antagelig bygget omkring 1180 og var viet til Jomfru Maria. Men våre oldeforeldre fant den for trang og for liten med sine 250 sitteplasser, og besluttet derfor å rive den og bygge ny. 1876 ble de gamle ærverdige murer sprengt i filler med minekrutt, og stein og inventar spredd for alle vinder. Alt det gamle treverk ble delt rundt til bygdens skoler for å brukes til ved.

På Moen skole gikk alterringen opp i røk, og de gamle, morsomme små tavler til å skrive salmenummer på, ble hengt ut i skjulet der, men er seinere forsvunnet. Til Dehli kom også en god del treverk. Her ble våpenhuset brukt til nytt fjøs, men det er revet da det råtnet helt vekk. Hit kom også en del kvaderstein som ikke ble brukt til grunnmur i den nye kirken eller kirkegårdsmuren. Noe ble brukt til ny hovedbygning og noe til et dike ved gården.

Døpefonten skriver seg fra senmiddelalderen. I mange år sto den på Store-Rud i Askim, og eies av Anstein Westbye, Slitu. I 1930 ble døpefonten utlånt til Østfoldutstillingen i Sarpsborg. Borgersyssel Museum, som senere fikk låne den, har laget en kopi, men den er ennå ikke levert tilbake. Herr Anstein Westbye har meddelt at han gjerne vil gi Askim menighet døpefonten hvis en kan finne et passende sted å montere den.

Begge de to kirkeklokkene er forsvunnet. Antagelig ble de støpt om da herredsstyret gikk til innkjøp av nye klokker i -90 årene. Den største av klokkene hadde innskriften: *in honorem S. Marie* (til den hellige Marias ære), og på kolven til den lille klokken var skrevet med runer: *Andres farmadr*, kanskje navnet på den mann som hadde forært klokken til kirken. Den kolven besluttet herredsstyret i 1878 å overlate til Universitets Oldsaksamling, sammen med dørringen fra den store kirkedøren og en fra den gamle kirken gjenværende sten som lå oppe i muren midt over korgavlen. Et røkelseskar av bronse er likeledes i Oldsaksamlingene. Disse ting kan en ikke regne med å få tilbake, men det kunne være en tanke å lage en kopi av dørringen til det nye kapell.

Nøkkelen til den gamle kirken henger nå i sakristiet, og de gamle alterlysestaker av tinn, finnes fremdeles. De ble for få år siden byttet ut med kopier av sølv, -en mente visstnok at det var så mye finere. I den nye kirkens eie er også en gammel kiste som i årtier ble brukt til å oppbevare de gamle alterlysene i. Under store begravelser av mer fremtredende personer brukte en før i tiden å bære to lange lysestaker av tre med vokslys foran kisten. Det ble laget nye staker for hver gang, og det var vanlig å skjære inn den døde data. Siste gang slike staker ble benyttet var i 1899, da gamle stortingsmann Oraug ble stedt til hvile. En mengde av disse staver ligger nå i kirketårnet.

Kirken hadde ved nedtagningen et rikt og usedvanlig dyktig malt inventar i barokk. De to vingene til korskrankens bekroning fra omkring 1670 oppbevartes i mange år i kirketårnet. Da biskop Bang i begynnelsen av århundret var i Askim, fikk han tillatelse til å ta disse tingene med til oppbevaring i Bispegården. Senere har biskopen overdratt til Trøgstad Museum den del av interiøret, men Askim menighet har selvfølgelig eiendomsretten. På sogneprest Stangs tid lå det i mange år 10-12 utskårne apostelfigurer i kirketårnet. Arbeidene var malt og målte ca. 75 cm. Det sies at biskop Bang tok vare på disse også, så det er håp om at de finnes. Men det har vært uttalt at apostlene ble brukt som ved i prestegården.

Fra tiden før 1700 er visstnok også brystningen av vestgalleriet som består av 7 malte felter og forestiller Jepta, Gideon, Samson med løven, kong David, Salomon, Josaphat og Ezekiel. Noe senere ble det bygget et nordgalleri. Av dette eksisterer 4 felter med bilder av Jeremias, Ezekiel, Daniel og Esaias. Disse 11 feltene havnet i sin tid i Spydeberg og ble senere satt til auksjon. Det ble da sendt en deputasjon fra Askim for å se på sakene og eventuelt gå til innkjøp. Men bildene "fantas ikke å være av interesse" da det ikke var "kunst". De ble ikke kjøpt, selv om man kunne få dem for en slikk og ingenting.

Kunsthandler Holst Halvorsen i Oslo kjøpte dem og solgte dem igjen til Trøgstad Bygdemuseum for kr. 1650. Der er de fremdeles, men vi får håpe at disse prektige minner om vår gamle kirkekultur nå kan bringes tilbake dit de hører hjemme, nemlig i Askim Menighet.

Den opprinnelige kirkegårdsmuren ble lagt om da kirken ble revet ned. Kvadersten fra veggen ble lagt inn, og den opprinnelige sten i muren, som ble byttet ut, ble tippet i fyllinga på sydsiden av kirken.

På gården Hov i Trøgstad ble det i flere generasjoner oppbevart et merkelig bilde, antagelig et epitafium. Hovedfeltets figurrike Golgatafremstilling med den rike arkitektur i bakgrunnen, er sikkert tegnet. Et frontvers skrevet med stø hånd og vakre skriftegn fyller rammens overstykke og er undertegnet: Hans Christensen. Rønnou Finsdatter 1758. Med liten skrift er nederst til høyre tilføyd kunstnerens (?) navn, Johan Olsen (Solberg). Prof. Johan Meyer antar at også dette bilde stammer fra Askim gamle kirke, men det er mulig det er fra Båstad kirke som ble revet 1860.

På gården Flatmark har det i mange år vært oppbevart en figur i eik som skal skrive seg fra den gamle kirke. Klara Flatmark har tatt vare på figuren og har nå forært den til montering sammen med det øvrige interiør. Dette stykke forestiller et mannshode som vel skal symbolisere en av vindretningene, og er forsynt med en rik barokkornamentikk. Det gjelder her en sak av kulturhistorisk betydning for Askim, og en får håpe at alle instanser stiller seg imøtekommende når det gjelder innsamlingen av det gamle interiør.

Steinkirken i festskriftet for trekirkens 100-års jubileum 1978

I det etterfølgende er gjengitt, litt forkortet, Einar Bjorvands
og Jens Grønsets beretninger om den gamle Mariakirken

Einar Bjorvand

Hundre år er ikke et langt tidsrom i en kirkes liv, heller ikke i kirkens historie i vår bygd. Askim har hatt kirke i over 900 år. Da den gamle middelalderkirken ble revet i 1877, hadde den vært det samlende merke for det religiøse liv i vår bygd i 700 år. Ifølge den såkalte Røde Bok (en jordebok over geistlig gods i Oslo bispedømme fra ca. 1400) var kirken innviet på Sta. Agathas dag 5. februar (Ågotsmesse), og viet til jomfru Maria. Bygdefolket har hatt grunn til å være stolt av sin Mariakirke. I sin tid var det sikkert den eneste steinbygning i bygda, og da den sto ferdig med en total lengde for skip og kor på ca. 25 meter (ytre mål), utført i pent forarbeidede kvadre i gneis med mange forseggjorte detaljer, var den utvilsomt et stolt syn.

I 1870-årene stod vår bygd foran inngangen til en ny tid, og bygdas ledende menn, både folkevalgte og geistlighet, var mer opptatt av å skaffe bygd og menighet et tidsmessig og høvelig gudshus enn av å bevare en gammel kirke, forfallen av elde og vanskjætsel.

Menighetens ankepunkter mot den gamle Mariakirken var mange: Kirken var for liten, den hadde bare 200-250 sitteplasser, og med to smale, smårutete vinduer i skipets sydside og to enda mindre i koret, var kirken også mørk. Den middelalderske byggestil med et langt og smalt kor og med en murhvelving mellom skip og kor som nærmest delte kirken i to, gjorde at mange ikke kunne se presten langt der fremme ved alteret, og på flere steder i kirken var det vanskelig å høre. I tillegg var kirken kald, grunnen under kirken var fuktig, og gulvet råtnet opp med jevne mellomrom, og mange, særlig blant de eldre, klaget over helsefaren.

Det var nok derfor mer av økonomiske hensyn enn av pietetsfølelse at man i 1873 vendte seg til arkitekt Thrap Meyer for å få hans vurdering av om problemene kunne løses gjennom en reparasjon og utvidelse av den gamle kirken. Thrap Meyers rapport var nedslående: «*Grundmurene* have svigtet paa flere Steder. *Murene* ere næsten overalt temmelig betydelig ude af Lod, samt paa mange Steder gledne ud i Bue. *Stenenes Forbindelse* i *Murverket* er *gjennomgaaende ophørt* og mangesteds saaledes forbi, at store Sprækker vise sig. *Skibets Bagvæg* samt *Langvæggernes Forbindelse* med Koret og dets Bagvæg, ere de Dele, der paa grund af alle disse nævnte Aarsager *see meest medtagne ud*, og hvor manglerne ere mest ruende for *Soliditeten*. Her er paa flere Steder større og mindre Stene aldeles løse, ja paa det første Sted saaledes, at de true med at falde ud. Skibets ene Side har en stor Sprække der ved Aabningen viser at den ene Deel av Muren ligge adskilligt udenfor den Anden. Alle *Kirkens Mure* ere i en saadan Tilstand at de maa kaldes faldefærdige, og selv en liden Deel af dem vil aldeles ikke kunne benyttes til et nyt Arbeide, eller under en Udvidelse».

På bakgrunn av dette kan vi vel forstå at man ønsket å bygge en ny kirke, og vi må vel også, motstridende, gå med på at økonomien ikke tillot at man lot den gamle kirke bli stående ved siden av den nye. Det er adskillig vanskeligere å akseptere at man lot kirken rive uten å sørge for fotografering, oppmåling, tegning, beskrivelse av inventar eller på annen måte søke å redde minnet om kirken for etterslekten.

Askims gamle Mariakirke

Vi har to fotografier av kirken: et fra nordvest og et fra sydvest, og tre tegninger av Theodor Bjørnstad: fra sydøst, fra sydvest og nord. I 1934 klarte professor Johan Meyer etter nitide studier og målinger av steiner i den nye kirkens grunnmur og i kirkegårdsmuren samt grunnmuren under den gamle skolebygningen på Dehli å lage en rekonstruksjonstegning av kirkens opprinnelige utseende.

Den nåværende kirke står på plassen mellom den gamle kirken og prestegårdens gamle lysthus (nå på bydemuseet). Som man også vil se av bildene, gikk veien nordover mot Øyeren tidligere vest for kirken, mellom kirkegården og prestegårdshagen.

Utsiden av muren var i sin helhet bygget av kvaderstein. De fleste steinene var lysegrå gneis som ble hogd ut lokalt, og noe var av rød granitt. «Stenene var nitid hugget med øks», sier Meyer. Kirken ble pusset og kalket innvendig og utvendig i 1600-årene. På bildet har koret rett østvegg, men på grunnlag av flere sokkelstener og kvadre med buet ytterflate, som Meyer fant, samt en vindussålbenk som må ha sittet under vinduet i korets østvegg, vet vi at koret opprinnelig må ha hatt en 6 meter bred apside mot øst (dvs. et hvelvet, halvrundt utbygg bak alteret). Muren i apsiden må ha blitt revet i middelalderen, og koret ble da forlenget slik at det til slutt utgjorde 5/6 av skipets lengde.

Dermed fjernet man alteret enda mer fra menigheten i skipet, og den trange muråpningen i korbuen, som det klages over gjentatte ganger på 1800-tallet, vanskeliggjorde ytterligere kontakten mellom menighet og forrettende prest.

Et annet forhold som det stadig ble klaget over, var vinduene. På 1800-tallet hadde kirken fire vinduer på sydsiden, to i skipet og to mindre i koret. Bare et av de to siste nevnte er opprinnelig, det andre vindu i korets sydside ble laget i 1703. Om vinduene syntes små på 1800-tallet, har de nok opprinnelig vært enda smalere. Vinduene ble stadig utskiftet og reparert på 1600- og 1700-tallet, og så sent som i 1854 ble det satt inn to nye vinduer. Den vindussålbenken som har sittet under vinduet i korets apside (nå i Universitetets Oldsaksamling), viser en lysåpning på bare 17 cm. Sålbenksteinen, som er 123 cm lang, og 40 cm høy, har innrisset en løvefigur på hver side. Løvene vokter trolig dette vinduet for å beskytte kirkens helligste sted, alteret. Denne sålbenksteinen, som er ganske enestående i vårt land, er en av de mange forseggjorte detaljer ved Askimkirken som vidner om en byggherre med store pretensjoner. Professor Meyer konkluderer sine undersøkelser med å hevde at Askims Mariakirke i sin tid må ha vært «en av de fornemste i Oslo-egnen».

Da kirken ble revet, var gavlene murt helt opp i mønet. Dette var nok ikke opprinnelig, men sannsynligvis utført mot slutten av 1600-tallet, muligens etter det ulykksalige året 1690 da både prestegården og alt inventar i kirken brant. Det må i hvert fall ha skjedd før 1700, for kirkeregnskapene forteller at gavlen ble oppmurt på ny i 1703.

Av prostiboken fra 1732 og sogneprest Wilses beskrivelse av Spydeberg prestegjeld 1799, vet vi at kirken på 1600- og 1700-tallet var tekket med bly, som ifølge Wilse var meget sjeldent. Dette var neppe noen helt heldig løsning. På 1600- og 1700-tallet måtte blytekket repareres og utskiftes mange ganger med få års mellomrom. I 1812 ble taket tekket med teglstein. Kirken hadde en åttekantet takrytter med høy hjelm som satt midt på skipstaket. I 1637 ble kirketårnet ødelagt «aff Torden og Liuneld», det ble reparert flere ganger på slutten av 1600-tallet, og i 1735 ble det igjen helt fornyet. Ved inspeksjon av kirken i 1665 var bjelkene i tårnet nesten «sønderhugget og fordervet» av hakkespetter!.

En kirke står ikke i syv hundre år uten reparasjoner og vedlikehold. Et godt inntrykk av situasjonen på 1700-tallet får vi gjennom Lars Raschs *Øfre-Borgesysseles Prouste Bog* fra 1732 der prosten har samlet inn rapporter fra alle sokneprestene i prostiet. Der finner vi da også «Asckims Kalds og Kirckes Beskrivelse», forfattet av Georg Christian Bernhoft. Bernhoft, som var sokneprest i Askim fra 1726 til sin død i 1736, skriver om kirken: «Hvad tid Kirken er bygget kand icke faaes udspurt, men uden tvil er dend meget gammel. Dend er opsat av qvadresteen og tekket med blye. Dend ene side af Muren begynte at sige ud, men er av Kirke-Eieren Monsr Colstrup igjen reparert. Kirken staa paa fugtig en grund, at gulf og stole ey lenge kand staa uforraadnede men alt efter faae aar maa flijes. Sacristi er her icke til Kirken, som dog vel var fornøden. Men en Skrifte-stoel er kun afbygget paa den ene side ved alteret. Ao.1723 er Kirken blefven soldt til sorenskriveren Monsr Janus Colstrup, i hvis hender dend endnu er og er af hannem blefven reparert».

I 1729 ble det lagt nytt gulv i kirken, og kirketårnet ble reparert og tjærebredd. «Dog er samme Taarn saa Brøstfældigt, at det snart maa biugges af nyt», det ble da også gjort - i 1735. Kirken hadde altså ikke sakristi, men det gamle avlukket for skriftemål ble etterhvert noe utbygget til dette bruk.

Mariakirkens interiør

Vi har intet fotografi og ingen tegning fra kirkens interiør. I Statsarkivet i Oslo har jeg imidlertid funnet et rettslig skjønn over Askim kirke som ble foretatt i 1870 som et ledd i bestrebelsene på å tvinge eieren til å foreta utbedringer eller få kirken over på kommunens hender. Dette dokumentet inneholder også alle de viktigste målene inne i kirken. Skipet blir da oppgitt å være 12.10 m langt og 9.10 m bredt (omregnet fra fot og tommer). Det var 12 benker på nordsiden og 13 benker på sydsiden, jeg antar at dette betyr at prekestolen har stått på nordsiden. Den må ha stått på utsiden av korbuen for det ble klaget over at det var vanskelig å høre prekenen for de som satt i koret.

Midtgangen i skipet var 1.88 m bred og benkene på hver side 3.60 m. Koret var 9.90 m langt og 6.10 m bredt. Det var fem stolrader på hver side av kormidtgangen som var 1.96 m bred. Stolradene opptok 5.20 m av korets lengde. Det var to gallerier, ett i vest og ett langs nordveggen. Vestre galleri var 6.75 m langt og 2 m bredt. Nordre galleri var 8.45 m langt og 1.80 m bredt. Kirken hadde altså en total lengde på temmelig nøyaktig 22 m (innvendig mål). Etter som Meyer har målt murtykkelsen til 1.24 m, var det ytre mål ca. 25 m. Kirken var altså litt kortere enn Meyer antok, men forøvrig stemmer hans mål forbløffende godt. Takhøyden er anslått til 7 m. I tillegg kommer selvfølgelig våpenhuset foran vestportalen. Dette er av tre og neppe opprinnelig. Våpenhuset råtnet opp flere ganger og måtte repareres eller gjenoppbygges fra grunnen. Alterringen var opprinnelig rettvinklet, men ble avrundet og kledt i 1841.

Noe av det inventar som prydet kirken og gudstjenesten i forrige århundre, har vi fremdeles. På alteret sto to alterstaker i tinn med årstallet 1753 og navnet til to av kirkens daværende eiere.

Ved nadverd kunne man der også finne en kalk av sølv fra 1684 med et krusifiks fra middelalderen, som i likhet med alterstakene fortsatt er i bruk. Presten bar kanskje den over 200 år gamle messehagel i rød fløyel med kors i gull, som i dag henger i sakristiet. Altertavlen fra 1697 var meget høy, den måtte festes til veggen av fire jernstenger, og den var laget av billedhuggeren Corfitz Cornelssøn. I toppfeltet har den hatt en Kristus-figur som har stått på en jordklode med seiersfanen i venstre hånd og den høyre løftet til velsignelse. Rundt den seirende Kristus har det vært figurer som fremstiller Moses, Aron og Lukas. Figurene oppbevares i dag på Norsk Folkemuseum. I Trøgstad museum har de to vinger som har tilhørt enten altertavlen eller et epitafium.

Det er beklagelig at våre forfedre ikke engang bevarte altertavlen, men tillot at den ble stykket opp og spredd for alle vinder. Bevaringstanken var tydelig ikke særlig fremtredende. Så sent som i tyveårene kunne en Askim-mann fortelle hvordan han som gutt hadde vært med på å hente fram fra gårdens vedskjul og sage opp til ved apostel- eller profetfigurer fra Askim gamle kirke. Det meste av det som fantes av salgbart interiør i kirken, så som profet- og apostelfigurer, bilder, døpefont, o.l., ble solgt på auksjon sammen med de steinene man ikke hadde bruk for til kirkegårdsmuren eller skolebygningen på Dehli nedre. Steinene havnet i grunnmurer o.l. rundt om på gårdene, noen så langt av sted som til Hobøl og Eidsberg. Stort likere gikk det ikke med inventaret. Kirken hadde alle tolv apostelfigurene, treskjæringsarbeider fra 1690-årene. De er alle godt tapt på en nær. Men noe er dukket opp igjen. Brystningen på nordre og vestre galleri hadde 86 cm høye og 65 cm brede malerier av gammeltestamentlige konger og profeter. To av disse befinner seg i Borgarsyssel museum.

De øvrige ble i 1929 frembudt til salg av en antikvitethandler i Oslo, men i Askim syntes man ikke de var verd sin pris, de er derfor i dag i Trøgstad museum.

Heldigvis ble heller ikke alt solgt på auksjonen. Seks trefigurer ble ifølge Kirketilsynets protokoll sendt til Norsk Folkemuseum. Der har de i dag, ved siden av den fine Kristus triumfans-figuren, Moses, Aron og Lukas, sannsynligvis fra alteret, og to allegoriske kvinnefigurer, trolig Fides og Pietas, som muligens flankerte oppgangen til prekestolen. Det var meget populært med slike allegoriske figurer (figurer som representerer en moralsk eller religiøs egenskap) på 1600-tallet. Likesom det var populært med alt det løvverk, buer, vinger o.l. skåret i i tre som synes å ha prydet det meste fremme i koret, men dette er selvsagt alt tapt.

Alt brennbart strøk med ved brannen i 1690, men tre «klenodier» fra middelalderkirken finnes fremdeles. Det gjelder for det første en romansk døpefontfot av kleberstein som i mange år ble oppbevart på Store Ruud, og som nå står i kirken. Sannsynligvis har den hatt en stor granittkum lik døpefonten i Hobøl kirke. (Christie Norske Kirker, Østfold, bind I, s. 122: Hobølfonten har vært så lav at man allerede i middelalderen har forsynt den med en stor granittkum. Den lave fonten i Askim må ha hatt en lignende kum.) Granittkummen er nok imidlertid blitt ødelagt og tatt ut av bruk lenge før kirken ble revet. Dette kan stemme med opplysninger fra 1663 om at man har gått til innkjøp av et «Døbe Sted». I 1697 ble «funten av nye giort», og «Egestolper der bærer Døbefadet» nevnes i 1810. Vi har da også bevart to dåpsfat i cisselert messing, et lite fat fra 1600-tallet og et større anskaffet tidlig på 1700-tallet, men antagelig laget i Tyskland i slutten av det 16. århundre.

Det er også bevart en åttekantet himling som hang ned fra taket i en jernstang over døpefonten. (Norsk Folkemuseum). Den stammer også fra restaureringen i 1697 og er laget av den samme Corfitz Cornelssøn som laget altertavlen og prekestolen. I alt kostet man i dette året 112 riksdaler i lønn til billedhuggeren, materialer og andre utgifter i forbindelse med restaureringen. Et røkelseskar er også bevart fra katolsk tid (Universitetets Oldsaksamling). Svært interessant er den gamle stolen Oluf Gudim i 1972 ga til kirken. Ifølge sokneprest Bakken er stolen sannsynligvis fra 1200-tallet i bysantisk stil. Bakken antar at det dreier seg om en bispestol fra middelalderkirken, og at den er identisk med den bispestol som i 1697 måtte flyttes «formedelst gangen om alteret». (se Jan Spenning side 57)

Vi må tro at det skyldes kildenes beskaffenhet og utviklingen i eirforholdet at de fleste rapporter om store forbedringer av kirke og interiør stammer fra 1600- og 1700-tallet. I 1801 heter det at det ikke er fortatt noen forbedringer av kirkens interiør de siste 30 år

Jens Grønset

Hva de gamle kirkeregnskaper forteller

Askimkirken fikk ikke, i likhet med mange av sin «søstre», oppleve noen restaureringsperiode. Den ble revet, og dens inventar spredt for alle vinde. Det er sikkert riktig at kirken hadde sin glansperiode i den katolske tiden både på den ene og den andre måten. Det er rimelig at professor Meyer har rett i sine antagelser at kirken var blitt atskillig forandret i århundrenes løp. Foruten at den var medtatt og skrøpelig, så var den også lappet på og «forbedret» etter tidens skiftende moter, slik at meget av det stilrene og vakre var gått tapt.

Fra 1675 finnes en fullstendig fortegnelse over kirkens ornamenter (utstyr): Sølv kalk og disk, forgyldt uden og inden, skaalen er sprukken, veier tilsammen 27.5 lodd. (Tilføyd: Anno 1684 er kalk og disk omgjort og forbedret 7 lodd på vekten, og veier nå 34.5 lodd). - 1 liten sognebudkalk og disk, veier 6 lodd. - 1 gammel tinflaske, ungefær på 1 pott. - 1 sort fløiels messehagel med sølv- og gull galoner om, og et hvitt atlaskes kors på, med gullgaloner staffert. - 1 gammel utslitt Coffes dito med sølvgaloner om. - 1 gammel utjenlig lerrets messeserk. - 1 dreiels alterduk forært til kirken av sognepresten hr. Engebrets kjæreste (frue) Maren Pedersdatter. - 2 gamle dito som er med mange huller udi. - 2 gamle tin lysestaker til vokslys. - 1 messing lysestake med 3 piber udi til talglys. - 1 lidet messing bekken i fonten. - 2 klokker i tårnet. - 1 liden håndklokke i koret. - 1 malm fyrhus til å hente ild udi til kirken. - 1 C4te Bibel in folio. - 1 Lutheri postil på latin. - 1 Resseni Bibel i 4 parter in octava. - 1 gammel alterbok. - 1 gammel salmebok.

Fra 15 november 1716 finnes en ny fortegnelse over kirkens utstyr, hvor omtrent det samme er ført opp, men under er tilføyd at messehaglen, messeskjorten, alterduken og alterkledet «er ved en ulykkelig ildebrand i kirken fortæret av lysene på alteret som ble forglemt at slukkes efter tjenestens forretning, hvilket alt den høie øvrighet af sognepresten skriftlig er vorden demonstreret der igjen er bevilget nye ornamenter at forskaffe af Kirkens midler». I 1718 ble de oppbrente ornamenter erstattet med nye, og disse kostet da 67 rdr. 3 ort og 6 sk. Taket var tekket med bly, men det ser ut til å ha vært et lite stabilt materiale, og det har ikke gått mange år mellom hver gang det krevde store og kostbare reparasjoner, tårnet og selve kirkemuren måtte også ofte kostes på. Kirkeregnskapene forteller om alle anskaffelsene til kirken, og angir nøyaktige priser for alt arbeide og alle slags materialer.

1620: Mens Lauge Christensen var sokneprest og Truls Skjørten og Erland Dramstad var kirkeverger ble utbetalt til Hans Blytekker 25 rdr. foruten kosten i 8 dager og til 4 personer «til ham som hjelp samme bly på taket at oplegge», hans person til kost og lønn i 8 dager, 1 ort pr dag = 8 rdr.

1626: «Gitt en snekker for nye kvinfolkstole i kirken av nye at gjøre og forlengte, eftersom de tilforn efter besigtigelsens inhold var for trange og alt for ringe rom i kirken - desligeste for et nyt fundhus med svarvede piller omkring og annen des tilbehør efter provstens befaling og fortegning så og efter Niels Lauritsøns bevilling - for kost og lønn i 7 uker på samme arbeide selv annen = 21.5 rdr. 1 ort». Hertil kom så utgifter til materialer. Disse var 3.5 tylft «tøne Danmarkis deler», som ble forbrukt til samme arbeide mer enn som almuen selv dertil godvillig ga - pr. tylft 3 ort (kr 2.40). Dertil kom 4 skålpund hornlim og 300 spiker. Videre for «fotstykkene under samme stole at hugge og gjøre, og for gulvet med hoggenbord at legge» 2 rdr. Til fundhuset (dåpshuset) og kvinnestolene ble altså brukt bord skåret på sag - vanlig kalt deler eller Danmarksdeler, men til gulvet ble brukt *hoggenbord* - kløvde stokker som var økset slette.

1627: Gitt for 7 tønner tjære som ble søden til beg hvormed tårnet ble forbeget = 1 rdr. Han som da begbredet tårnet og spiret på bemeldte kirke, til kost og lønn selv 5te udi 6 dager = 15 rdr. Samme år er betalt for 3500 spon til taket på våpenhuset 17.5 rdr. «Gitt for en stol som begbrederen satt udi der han tårnet begbredet», 0.5 rdr.

1629: Utbetalt til Thias Jansen murmester af Christiania, for han nedtog det sydvestre hjørne på kirken fra øverste og ned i grunden, som der var revnet og det igjen opmure, så og på søndre side - 34 rdr.

Dertil kom for murmesterens kost selvfemte udi 6 uker og 2 dager - for hans egen kost om uken 1 rdr. og for hver av de andre hans hjelpere 3 ort om uken = 25 rdr. 1 ort 8 sk. Videre var der utgift til 3.5 lester kalk og til kalkslojer i 6 uker og 2 dager.

På samme tid ble det foretatt forandringer inne i kirken: Latt flytte alteret, formedelst dette stod for nær muren, så man ikke tilforn kunne gå omkring det når man gikk til offers. Torkel tømmermann la inn 3 bjelker, 18 alen lange på det nordøstre hjørne under blytaket, 2rdr. «Nok holdt ham selvtredje med mat og øl i 3 dager imenssamme arbeide blev forferdiget hver person om dagen 12 sk. = 1 rdr. 12 sk». I 1629 ble anskaffet nye messeklær til presten, og det var nok fine saker. «En ny messehagl af fin Coffa med sardug underforet og sølvsnorer derpå med silke og arbeidslønn 25.5 rdr. 12 sk.». I 1631 ser det ut som det første pulpituret (galleri) er oppført. Mester Thornis Schrop fikk 9 rdr. for det, og dertil fikk tømmermannen som hugg stolper og bygningsverket 7 rdr. og en snekker som gjorde snekkerverket og stolene «på forni pulpitur» 6 rdr.

I 1637 ble det bygget nytt tårn på kirken, sannsynligvis av den navngjetne tårnbygger Kristoffer Madsen. I kirkeregnskapene for dette året heter det: «Etter stattholderens resolusjon på kirkens besiktigelse, er kirketårnet eller spiren på kirken ganske bleven oppbygd av nye, efter at det gamle tårn av torden og lyn var nedslagen og forbrent, hvorpå er anvendt: «Indkjøpt 13 tylfter deler 6.5 rdr., 1 tønne tjære som spiret ble bredd med 2 rdr., for 1500 middelnegels dertil forbrukt 3.5 rdr. 1 ort, for 500 dobbeltnagels - hundredet 0.5 rdr., = 2.5 rdr. For 8 alen strie som kom til præsent på loftet under klokken i tårnet 0.5 rdr., tilsammen 17 rdr».

1651 forkom en ny reparasjon som kom på 177 rdr. Det ble satt opp et nytt pulpitur, nye stoler oppe og nede i kirken, «og desligeste et skap til soldatenes geværer som etter kaptein Franz beretning var her Statholderens ordre».

Den 14 oktober 1665 ble kirken besiktet av prosten, soknepresten, stiftsskriveren og seks lagrettsmenn, og «kirkens brøstfeldighet ble befunnen» å være meget stor. Det ble satt opp en detaljert oppgave over hva det trengtes, og hva det ville koste. Hele 453 rdr. kom de til. Bare til bly på nordre side av kirken trengtes det 8 skippund a 16 rdr. = 128 rdr. pluss spiker og arbeidslønn ble det over 160 rdr. Til nytt sperreverk «ungefær 100 rdr.». Og som siste post på listen er ført opp «En ny predikestol med billedverk».

Men den store brøstfeldighet ble nok ikke avhjulpet så fort. Først ved utgangen av hundreåret - i 1697 - ble det kostet på 229 riksdaler. Det var især taket og tårnet som var forråtnet så det nesten «stod på fall». Det som især interesserer er at det året ble det laget ny prekestol, ny altertavle og antagelig også billedtavle, altså det som ennå finnes igjen av gamlekirken, og som nå befinner seg på Trøgstad museum og Norsk Folkemuseum, og som vi nå søker å få tilbake til Askim.

Det heter i kirkeregnskapene for 1697 bl. a.: «Altertavlen var av gamle malede bord, meget ilde utseende, hvorfor istedet er gjort en ny altertavle med billeder og løvverk på sidene (det er disse sidevingene som finnes i Trøgstad) og over alt sømmeligen og vel udskårne, item er gjort et nytt forstykke over samme alter hvorpå det står».

Predikestolen var og mesten i stykker falden og måtte stykke for stykke igjen tilsammen settes og med en del englehovedpiller og løv-verk over nedan forbedret, samt skru eller himling der over satt, så og funten av nye gjort med en 8 kantet krone derover, for alt ovenskrevne vidløftige billedsnider- og snekkerarbeider betalt billedhuggeren Corfitz Cornelssøn på hans egen kost i arbeidslønn 60 rdr. Billedtavlene er ikke direkte nevnt, men det heter om pulpiturene eller galleriene at de er forandret og forbedret. «Pulpituret som drengene står på er ganske av nye panelet og nye stole der udi sat - item pulpituret som kvinnfolkene står på flyttet ned i storkirken og lagt nyt gulv der udi med mere samt gjort 2 trapper til pulpiturene -». I alt hadde de det året en utgift på 308 rdr. Og året etter - i 1698 - kommer så utgiftene til maleren: «Den i nest forledne år av nye gjorde altertavle, prekestol, funt og himling derover, samt de 2 nye pulpiturer med videre er sømmeligen med gull, sølv og andre farver blevet staffert og anstrøket. For hvilket vidløftige arbeide betalt contrafeieren (maleren) på sin og medhavendes egen kost 40 rdr. Gull, sølv, farver, hornlim og linolje til samme arbeide for 30 rdr».

Den 15. november 1716 fantes kirkens ornamenter og inventarium som følger:

1 sølv kalk og disk, veier 34.5 lodd - 1 liten sognebuds dito - 1 gammel tinflaske på 1 pots storlighed - 2 gamle tin lysestaker til voksllys - 1 messing dito med 3 piber til talglys - 1 lite messing bekken i funten - 2 klokker i tårnet - 1 Lutheri postil på latin - 1 Ressini Bibel i 4 parter in octavo - 1 ny Alterbog - 1 ny Gradual - 1 Ritual - 2 Krogstiger - 1 lang dito - 2 Blokker - 1 Jernslegge. Alle de andre ornamenter, nemlig: Messehaglène, Messekjorter, Alterdugen, og Alterklædet er ved ulykkelig ildebrann i kirken fortæret.

Da kirken ble revet i 1877, ble dette inventar spredd for alle vinde. Vi forstår ikke at de som da levde og styrte, manglet så totalt historisk sans og pietetsfølelse, men synet skifter, og istedet for å sette oss ned og klage og begråte det som er gjort, synes jeg vi heller skal samle oss om etter evne å rette opp igjen det som er forsømt. Hvis jeg med disse spredte bemerkninger har vakt interesse for å samle og ta vare på hva som ennå finnes igjen av gamle Askim kirke, er jeg meget glad for det.

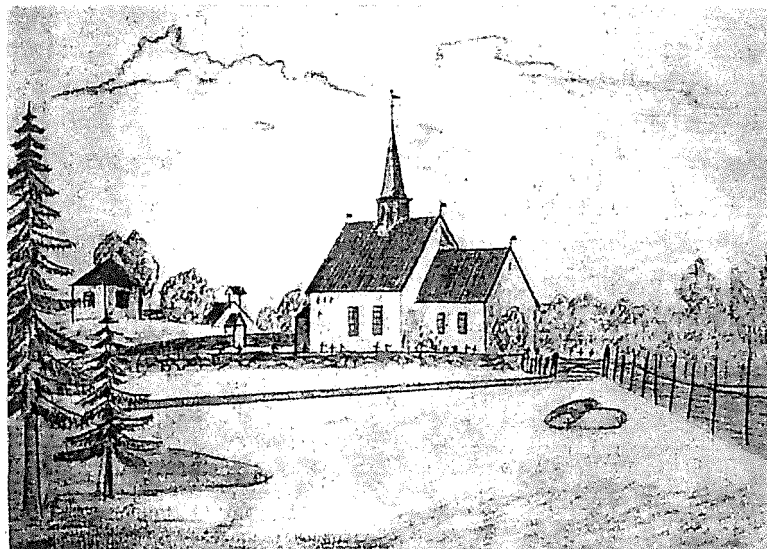

Tegning av kirken sett fra sydøst
Tegnet av Theodor Bjørnstad

Kirkeekspertene Sigrid og Håkon Christie har i verket KIRKER i Østfold (1959) gitt en detaljert beskrivelse av den gamle steinkirken i Askim, dens inventar og dens ornamenter. I det etterfølgende er gjengitt deres beskrivelse i bind 2, samt noen supplerende opplysninger fra bind 1.

Sigrid og Håkon Christie
Askim Kirke
Mariakirken og dens interiør
 Bind 2

Hovedkirke, innviet til jomfru Maria på Sta. Agathes dag, 5 februar. Kjøpt 1723 av sorenskriver Janus Colstrup. 1747 kjøpte Thorchild Edwardsen en part av kirken, året etter overtok han nok en part, 1749 ble Ole Frantzen Schiolden medeier. Senere har også følgende vært andelshavere: 1750 Jon Østensen, 1760 Anders Jonsen Muncherud, 1770 Frantz Olsen, 1780 Poul Olsen, Jørgen Olsen (Revoug), 1785 Mathias Olsen Rom, (også kalt Mathias Olsen Henstad), 1790 Frantz Christensen, Søndre Ruud (senere kalt Frantz Christensen Oraug), 1807 Thorer Hansen, 1812 Svend Hansen, Iver Halvorsen, Peder Clemetsen Skasoug (Skåvegg), 1813 rittmester Rasch i Eidsberg (som også eide kirken i 1854). Den senere eier, fru Paulsen, Chr., solgte kirken til kommunen 1871. Middelalderkirken ble revet 1876 og erstattet av en trekirke.

Bygningen

Den middelalderske stenkirken hadde rektangulært skip med smalere, lavere og meget langt kor. Skipet hadde vestportal og koret sydportal. Skip og kor hadde hver 2 sydvinduer. Foran vestportalen sto våpenhuset, og midt på skipstaket satt en 8-kantet takrytter med høy hjelm. Gavlene var murt helt til mønet. Stenene fra den nedrevne kirken ble dels brukt i kirkegårdsmuren og som grunnmur for den nye kirken, dels spredt rundt i bygden. I 1934 ble stenene oppmålt og undersøkt av professor Johan Meyer. Han fant en stor del hugne kvadre, i alt ca. 150 m², som viser at kirken har hatt kvadermurer. Noen kvadre og hjørnestein med skråfas er rester av sokkelskiftet. På en av sokkelstenene er profilet beriket med en fure under fasen. Meyer fant dessuten 6 sokkelsten og 13 kvadre med buet ytterflate som viser at koret opprinnelig har hatt en 6 m bred apside mot øst. På grunnlag av en sokkelsten og en murkvader med buet ytterflate og ca. 1.1 m radius har Johan Meyer tenkt seg kirken med en alterstuke på hver side av koret i skipets østmur.

Muråpningene kan de bevarte stenene ikke gi noe fullstendig bilde av. Det er funnet en del finhugne buersten med forskjellige radier som har tilhørt overdekningene, og noen sten med stor hulkeil langs kanten kan være vederlagssten. Korbuen må ha vært trang, for 1854 ble det fremsatt ønske om «at bortskaffe den Muurhvelving som paa det nærmeste deler Kirken i 2 Dele». En ca. 1.40 m lang sten med 25 cm høyt attisk-jonisk profil kan være sokkel- eller vederlagssten for korbuen.

Fra vestportalen er bevart en stor basis- eller vederlagssten som har feste for 2 søyler (16 cm i diam.) inne i en resess. Den ene søylen er bundet til resessvangen og ender uformidlet mot en plan stenflate, den andre står som frisøyle fremme i resessen og har terning-base eller kapitel med innhugget kantfure og blader i sviklene. Dessuten finnes en sokkelsten hvor fasen er forkrøppet inn mot et portalanslag eller en resess. Johan Meyer mener den har tilhørt en sydportal i skipet, men da kildene bare kjenner en portal i skipet og en i koret, kan det tenkes at stenen har tilhørt korets sydportal.

Vinduene er det bevart en del sten fra. En sålbenksten, som i 1878 ble innbragt til Universitetets Oldsaksamling, har buet ytterflate som viser at den har tilhørt et vindu i apsiden. Vinduet har hatt utvendig fas og innvendig smyg og 17 cm bredde i lysåpningen. Utvendig er det langs sidene og bunnen hugget inn en dyp fure, og på hver side er hugget inn konturene av et dyr som står vendt mot vinduet. Flere finhugne kvadre med stump vinkel viser at vinduene har hatt innvendig innfatning av huggen sten.

I 1703 var det nødvendig «formedelst bedre lysnings givelse udj choret at udbryde Muuren og et nyt vinduehull at giøre». Men i 1800-årene ble det flere ganger klaget over at kirken var for mørk, og i 1854 heter det: «Kirken har faat nye vinduer». På prospektet av kirken fra ca. 1870 har skipet 2 store og koret 2 mindre rektangulære sydvinduer med småruter. Dessuten var det en liten glugge like under mønet i korgavlen, og skipets vestgavl hadde en glugge over våpenhustaket.

Murene for apsiden og de eventuelle alterstukene i skipets østmur må være revet i middelalderen for kildene har ingen opplysninger om så omfattende murarbeider. Samtidig er koret blitt forlenget mot øst slik at det ble vel 2/3 av skipets lengde utvendig. Koret ble rett avsluttet mot øst og i korets østgavl var apsidevinduets sålbenksten innmurt. I 1629 betaltes «Tias Jansen, Murmester aff Christiania, for hand Nedtoegh dett Syduestre Hiørne paa Kirkenn fra Offuerste och Ned i grundenn. Som dett Var Reffine, och dett igjæn Opmuure, saa och paa den søndre side Nedtage ett støche mur emellemb Vinduerne formedelst en sigh var derpaa, saa dett Var befrygtendes att schulle Nedfalde, Och Igien Opmure, saavellsom ald dend søndre side, att forbedre ... en Jernstangh bleff forbrugt i Muren, Til ett Anker». I 1697 ble «Kierckens Muur, som paa dets søndre Hiørne var sprucken, og fra hien anden siet, fra øverst til nederst udtagen 3 alen udj Breeden og igien opmuuret, og 2de store Jernanchere indlagt». I 1732 fortelles igjen at «Dend Ene Side af Muuren begyndte at siige hen ud, men er af Kircke-Eyeren Monsr Colstrup igjen Reparert». Murene var i 1600-årene pusset og kalket utvendig og innvendig. I 1656 ble det kjøpt brunrødt «Till at stryge offuen omkring ved den røde Muur».

Gavlene har i 1600-årene i alle fall delvis vært oppført av tre. Skipets østgavl fikk nytt bindingsverk og ny bordkledning 1622, og 1658 ble «Paa dend Østre Ennde aff Kierchenn ... gjort en ny gauffl aff Boerd» som ble tjærebredd. Korets østgavl synes også å ha hatt bordkledd bindingsverk, for 1683 heter det: «Ved Snedickeren Niels Evensen Rees laded aftage den gamle Bordkledning paa sanghusgavlen som gandske var forraadnit og af hachespit forhugget, og derefter først opsat tvende opstandere i Bindingsværched i samme Gavl at fæste Kledningen paa. Eftersom de gamle trær var saa morchen at spigerne ej kunde hefte derudj. Dernest bekled den igien med nye bord, og siden over alt begbredd».

I 1697 omtales imidlertid den «østere og vestere gauls Muure, saa og Muuren over Chorestaget og ovenpaa lofftet i stor Kierchen, som vare spruckne og fordærvede, igien reparere og forfærdige». I 1703 var «Gaflen paa dend østre siide af Choret's Muur ... udfalden, saa spærværchet og Taget begynnte at helde, hvorsom samme gandske af nye maatte oppmuuris...».

Stenskulpturen på apsidens vindussålbenk er primitivt utført med en konturhugget løve og et får på hver sin side av åpningen. Stenen har svakt buet ytterside, l. 123, h. 40. Vindusåpningen er 17 cm (Universitetets Oldsaksamling).

Ved kirkens nedrivning ba direksjonen i Fortidsminnesmerkeforeningen om å bli overdratt «Den sten i vestre gavl hvori der er udhugget et terningformet Søjlehoved». Ant. er stenen identisk med den sten som Henr. Mathiesen tegnet 1874.

Fra kirkens vestportal er bevart en rombeformet *smijernsplate* med tilhørende dørring og beslag. Ringen dannes av to brede drager med sammenslyngete haler som består av små ormer. Av beslaget, som ant. har vært større, er bevart 3 2-armete, ornerte bladstengler. Ringen diam. 19cm. (Universitetets Oldsaksamling). Fra vestportalen er ant. også et *alenmål* av jern i Universitetets Oldsaksamling.

Våpenhuset ble reparert flere ganger i 1600-årene. I 1679 ble «Betalt Tømmermanden for hand aftog ded gamle tag paa vaabenhuset og trouget der under som gandsche var forrodnet oc i steden igien oplagt nyt troug ... Lod vj dernest teche samme vaabenhuus med nye spaan Baade paa tag oc veggerne på Kandterne fra øfuerst till nederst, samt neden om ved jorden huor dend gamle spaan var forderfuet oc utienlig, saa oc med stick spaan alleveigne huor fornøden giordis forbedret, der till forbrugt 7500 spaan som vj udj fremmede sougner maatte Kiøbe, fordj ingen her udj sognet tienlige spaan tømmer er at faa ... Oplagt 2 vindscheer paa gauflene oc paa Møned 1 Huf af Heelt træ 8 allen lang». Til sist ble det sponkledde våpenhuset tjærebredd. Allerede 1684 måtte imidlertid «Tømmermendene Hans Biørnstad og Abraham Hesle sambt medhavende folch først Opveie vaabenhuusit for den vestre Kierche Dør, som var meget udsiet fra Kierchen og der under sett faste lafftsteene», siden ble «Aftaget det gamle bordtag paa begge sider, som gandsche var forraadnet oc U-tienligt at reparere, Ittem Kledning paa den søndre side, oc igien i des sted Oplagt it nyt dobbelt Bordtag og Kled bemelte Veg med nye bord ... lagt nyt gulf derude, samt giort een nye Trappe for Døren ...». I 1703 ble «Opbyggt et nyt Vaabenhuus for Kirchens væstre Ende, istæden for det gl. og forraadnede, som paa fald stoed, af 19 omkverfs høide, for samme at omtømre inden til at bielchehugge, og med fornøden bordtag samt vindskiær og videre tilbehør at forsyne ... nyt lofft og gulf udj vaabenhuuset at legge ... veggene uden til først at skave og siden ... Tag og vegger paa samme vaabenhuus at tiære». I 1760 var «Vaaben-huusset tæchet med Rød Tag Steen, og af Tømmer opsadt».

Takstolen var dårlig alt i første del av 1600-årene og ble fra tid til annen reparert med murremmer, bjelker og sperrer. I 1655 heter det: «Ladet bebinde den øffre Ende på Sanghuuset, Sperrevercket oc sat stoere støtter der imod, huor det haffde giffuet sig fraa den stoere Kirche». Takstolen i skipet var også svak. I 1694 ble sluttet kontrakt med «Hans Stohl tømmerbygmester», som oppsatte en «nye Tagstoel under stor Kierchens tag, og det af got fuldkommen tømmer til bestyrchelse under Spærreværchet». Etter kirkesalget ble ant. takstolen reparert eller fornyet, for 1760 fantes «Reysningsværchet til Taarnet og Kierchens Røst ... i god stand». Taket var tekket med bly, og både blyet og bordtaket ble jevnlig omlagt og reparert. I 1656 ble «Oplagt paa den Nordre side Kierketaget 9 Tusinde Spaen», og 1703 ble «Paa d. søndre siide af Kirchens og Chorets Tage, som tilf. een stor Deel deraf aleene var tæcket med bord ... oplagt og tæcht med blye ...».

I 1779 sier sgpr. Wilse: «Kun 2 Kirker paa Landet søndenfields ere tækte med Bly, nemlig i Askim og een i Grevskabet Jarlsberg». Blytaket var dårlig i beg. av 1800-årene, og i 1812 ble det gitt tillatelse til å tegltekke kirken og den var senere tekket med tegl. På takene ble 1703 satt «4re nye Jernspirer og fløyer» som sees paa tegning av kirken fra 1870-årene.

Takrytteren var i 1637 «...aff Torden och Liuneld, nedslagenn och forbrudt...» og «...Kirchetornidt eller spirren på Kirchen er gandsche bleffuen Opbiugdt aff Nye...» af «Christopher Tornbygger aff Lørenschouff Prestegiæld». Det var kanskje 8-kantet, for det hadde «16 halffue porte». I 1656 ble nordsiden spontekket, og spiret fikk ny fløy 1654. I 1664 ble «Indset 8 lange spirer i Taarnet, fire Baand ved Klocherne». I 1675 heter det: «Til taarnets Bestyrchelse lod vj under taarnefoeden indlegge 2 Stoere fire hugne furebielcher tuvert ofuer Kirchen, item 2 tverbielcher der ofuer igien efftersom taarnfoeden tilforn stoed paa de Bielcher huor paa lofftet nu ligger, huilche vaare for suage at Bære taarnetz tyngde, item ladet indsette En nye spære under det søndre Kirchetag efftersom dend forrige vaar forraadnet, og derfor taarned nedsied...Noch lod vj indlegge i Steden for Een forrodned Bielche oc En Spære, tuende nye udj Stiernen under Taarnmasten...». «Hans Stohl tømmerbygmester» reparerte takrytteren samtidig med takstolen 1694: «Taarnets fundament, Bielker, saa og meestenn deelen af Opstandere som gandsche vare forraadnede, saa taarnet...stod paa fald, i hvis sted nye Bielcher og Opstanderne er indsat. Desligeste Tornet uden paa meesten over alt med nye Klædning og lister forsyndt». 1703 «Indsat 4re Nye Stolper som Taarnet staar paa, noch 5 andre stolper til deszen Bebindelse, og en half mast fra Stiernen op ad den gl. mast...Item for at drive taarnet her og der med Drev, og Spidzen øverst Ved med Blye at beklæde, samt nye lister over alt at paaslaae»...I 1710 omtales «2de Store Mast-træer, hvoraf Pillerne som indvendig midt i Kierchen holder det gandsche taarn, er giort, vare iche i dette Sogens Skoug at bekomme». Det er ant. de samme 2 stolper som i 1679 «Blef nedgrafuen i jorden oc recker op igiennom Loftet». Takrytteren ble fullstendig fornyet 1735. Et fotografi viser at den satt midt på skipstaket og var 8-kantet med høy hjelm.

Himlingen ble 1633 lagt av 350 furubord og av regnskapet for 1675 fremgår at himlingen lå over loftsbjelkene. I 1697 ble «Loftet udj Kierchen...en stor deel af nye lagt og belistet og det gamle med nye lister forsynet». Himlingen ble reparert i 1735 og «befantes at være i forsvarlig stand» 1760, men i 1869 var den meget dårlig. Ved besikt. 1748 omtales «saavel tver som Lang Bielcherne under Loftet» i koret, som tyder på at bjelkene var understøttet av dragere.

Gulvene i kirken var stadig skadet av råte som følge av fuktighet i grunnen. I 1631 la «Mester Thomis Schrep» nytt gulv i kirken, og 1697 ble det «lagt nyt gulf i Storkierchen og Gulvet udj Kierchen omlagt og forhøiet formedelst Gangens Skyld om Alteret».

Interiør og inventar

I innberetning 1817 heter det at «alt mærkværdigt brændte Aaret 1690». I 1697 ble innredningen fornyet, og ant. har interiøret vært preget av denne innredning inntil kirken ble revet. I 1716 ble alteret noe skadet ved en brann. I 1748 var fremdeles bordene i alteret forbrent. Ved kirkesalget var inventaret delvis svært dårlig, men kirkeeieren bekostet store reparasjoner 1729 og 1735. Siste gang ble stolene fornyet. I 1790 innberettes det at ornamentene er bedre enn i 1723, og i 1801 at kirken ikke har fått noen «Forbedring inden i af Malerier, Ornamenten etc.» i de siste 30 år. I 1846 heter det at kirken var «vel vedlikeholdt», men mørk og for liten. Døpefont, skriftestol, og klokkestol samt noen menighetsbenker i koret, prekestol ved skipets sydmur, galleri ved skipets nord- og vestmur.

Alteret ble flyttet frem fra østmuren 1629 for å skaffe plass til pasasje ved ofringen, og en ny kneleskammel ble utført av Christopher snekker «selfanden».

Altertavle av «gl. malede Bord» og «meget ilde udseende» ble kassert 1697, en ny altertavle med «billeder og løvværch paa Siderne og øverst over alt» ble utført av bilthuggeren Corfitz Cornelssøn. Altertavlen var meget høy, idet den ble støttet til veggen med 4 lange jern. Ant. har den hatt den sedvanlige oppbygning med storstykke, toppstykke, vinger og bekroning. 4 figurer samt en del av bekroningens bruskverk oppbevares på Norsk Folkemuseum. Figurene forestiller den oppstandne Kristus samt Moses, Aron og evangelisten Lukas. Alle er skåret i bjerk. Kristus, h. 84 cm, har stått på jordkloden med seiersfanen i venstre hånd, høyre arm har vært hevet til velsignelse. Til jordkloden hører bekroningens bruskverk. Moses og Aron, h. 107 cm, står på kraftige postamenter. Ant. har de stått i søylestillinger på hver side av storfeltet. Lukas er fremstilt sittende med bok på venstre kne, oksen ved høyre side, h. 68 cm. Altertavlen ble staffert av en «contrafeyer» 1698, gull, sølv og andre farver samt hornlim og linolje ble innkjøpt. Figurenes farver, som har ligget på krittgrunn, er dårlig bevart. Klesplaggene har vært malt i rødt og grønt, lysrød karnasjon. Altertavlens «løvverk» fra 1697 er muligens identisk med et par vinger i bruskbarokk i Trøgstad museum, imidlertid er ikke detaljene mellom toppstykket og vingene overensstemmende. Vingene kan muligens være skåret av en annen bilthugger, eller de kan ha tilhørt annet inventar, f. eks. epitafium. Vingene mangler dessuten krittgrunn for bemalingen og har nyere, friske farver; rødt, gult og grønt på mellomblå bunn.

Alterring («skaar») med sprinkelverk satt opp 1697. Den omtales også som «tralverchet» og har ant. hatt dreide balustre og vært rettinklet. I 1841 ønsket man å avrunde den og kle den «til større Bequemmelighed for Communicanterne».

Døpefontfot, romansk, kleber, 4 kraftige, stavformede ben er hugget av ett stykke. Rektangulær form med avrundete hjørner. Uttømmingshull i bunnen. H. 31, diam. 53 cm (Store Rud i Askim). I 1663 fikk kirken «en Døbe Sted» for 3/4 rdl. Ant. den fot for dåpsfatet som nevnes i innberetn 1810: «Egestolper der bærer Døbefadet». Foten sto oppe i døpefonten. *Himling* til døpefonten utført 1697 av av Corfitz Cornelssøn; 8-sidet, 8 bøyler med antydning til knekk, midtstokk med akantusmykket toppkule, på undersiden stor rosett hvori opphengt due. Bøylene sterkt reparert. Farvene oppfrisket i nyere tid; rød rankedekor, grønne kanter, hvit bunn. Hvit underside med grønne blad i rosetten. Himlingen hang under taket i en jernlenke. (Norsk Folkemuseum).

Dåpshus utført 1697 («Funten av nye giort») og forsynt med dør.

Prekestolen var «og meesten deel i stycker falden» 1697 og måtte «stycher for stycher» igjen sammensettes, dessuten ble den forbedret med «en deel Engle-hoved, Piler og Løvverch oven og Neden» av Corfitz Cornelssøn. Iflg. muntlig meddelelse (Øvre Smaalenene 1944) var prekestolen «rikt skåret med Abraham, Isak og Jacob (?) i relieff på forsiden». Prekestoloppgangen ble panelt og fikk dør. 2 allegoriske figurer på Norsk Folkemuseum, angitt som Adam og Eva ved innsendelsen til museet, men snarere Fides (troen) og Pietas (fromheten), kan muligens ha flankert prekestoloppgangen på tilsvarende måte som Adam og Eva i Eidsberg og Stange. De er begge fra sl. av 1600-årene. Fides er skåret i bjerk og malt på krittgrunn i likhet med altertavlens figurer, mens Pietas er av ek og har friske farver uten krittgrunn. Fides har ant. holdt kalk i den ene hånd og kors i den annen. Pietas har ant. holdt palmegren. H. på begge er ca. 117 cm. Prekestolen fikk ny himling samt et ryggstykke ved muren mellom prekestolen og himlingen. Den ble staffert med gull, sølv og andre farver i likhet med altertavlen 1697.

Korskille har kirken neppe hatt, men det er grunn til å tro at en utskåret figur med Chr.5's kronete monogram har vært festet til muren over korbuen. Den er friskt malt i rødt og og blått, med forgylte bokstaver og krone. Umalt bakside. Et stort hull ved hvert skulderblad, ant. i forbindelse med festet. H. 129 cm. (Trøgstad museum.)

Pulpitur utført 1631 av mester Thomis Schrep (Thomas Schrop). Stolpene og bygningsverket ble tilhugget av en tømmermann, mens Thomas Schrop utførte snekkerverket og stolene. Ant. er dette identisk med mannfolkpulpituret over vestdøren som måtte repareres 1679 med 2 store oppstandere fra grunnen opp til takverket («Blef nedgrafuen i jorden oc recher op igiennem Lofted»). Ved reparasjonen 1697 ble pulpituret forhøyet med en alen og fikk helt nytt panel og stoler. Kvinnenes pulpitur er ant. identisk med det pulpitur som ble oppført 1652 (muligens i koret) og ble flyttet ned i storkirken ved reparasjonen 1697. Samtidig ble begge pulpiturer staffert av Cotrafeyeren som også malte altertavle, «funt» og prekestol. Begge pulpiturer var allerede 1712 blitt ganske «forfaldne» og måtte repareres, det ene ble understøttet med 7 stolper. 3 benker på hvert galleri. Av pulpiturenes brystninger er bevart ialt 14 felter med naive malerier av konger og profeter, ant. kopier etter stikk. Feltenes ramverk viser varierende utforming. 2 felter (med Jacob og Josef) adskiller seg fra de øvrige både ved utførelse og innramning. Figurene er ledigere utformet og står mot blågrå skyhimmel, ramverket består av smale, profilerte lister med rikt dreide, vertikalt stilte balustre mellom feltene. Feltene mangler listverk oventil. Fellesmål: 93 x 110 cm (Borgarsyssel museum). Ant. er dette de eneste felter med intakt dekorasjon fra 1697. De øvrige felter, som alle oppbevares i Trøgstad museum, har nøytral bakgrunn og enklere figurframstilling, dessuten er de noe overmalt (jfr. Alfred Hagns innberetning). Ramverkene viser at feltene har tilhørt 2 forskjellige gallerier. Av den ene type er bevart 8 fyllinger, hvorav 4 med profilerte vertikallister og en bred, øvre horisontallist med buet innskjæring. Ant. har disse fyllinger stått på galleriets langside, mens de 4 øvrige fyllinger, som bare har imitasjonsmalt listverk, har stått på kortsidene. Mellom fyllingene har sittet brede ramtrær med beslaglignende belistning, av disse er bevart 3 stykker. Ant. har fyllingene tilhørt vestgalleriet. Mål 86 x 65. Ramtrærnes høyde: ca. 85, br. ca. 16 cm. Figurene har blasse farver, men tegner seg ved den kraftige, sorte kontur klart mot den lyst rødlig bakgrunn. De profilerte lister er rødmalte. Tverrbrett og imitasjonsmaling i sort. Ramverket grønt og brunsort.

Av det nordre pulpitur er 4 fyllinger i behold. Figurene er noe sikrere malt enn vestgalleriets, men står i likhet med disse mot lyst rødlig bakgrunn. Bred, portalformet belistning med bosser og utsparte felter. Farver: sort og grønt. Fyllingenes mål 74 x 76.5 cm. Samtlige fyllinger ble innkjøpt fra Holst-Halvorsens antikvitetshandel. I Borgarsyssel museum oppbevares dessuten en fylling, muligens fra, sl. av 1600-årene, med bemaling fra 1700-årene Blågrå bunn hvorpå sort blomsterstengel med blader og hvit-rosa blomster, øverst hvit frakturkrift: «De tre ting tillige, Blir os Jesu Rige Wed Troens tendte brand». Mål 104 x 61 cm. Ramverket mangler oventil og nedentil. Til Norsk Folkemuseum inkom samtidig med altertavlens figurer «tre løse vægstykker fra det gamle kor».

Benkene ble fornyet 1652. Til dørene ble brukt 34 par hengsler, følgelig har det vært 17 benker i det hele. Stolene og dørene ble igjen reparert 1658, men allerede 1669 heter det at «de er alle vegne sønder». Bispestolen og klokkerstolen, som begge sto i koret, ble flyttet 1697 «formedelst gangens skyld om alteret».

Samtidig ble skriftestolen «omgiort». Den sto også i koret og gjorde tjeneste som sakristi. I skriftestolen var det plass til 2 - 3 personer, og presten klaget 1748 over at den var for liten. Også i korets vestre del var det anbragt kirkebenker.

Bortsett fra det inventar som ble overført til den nye kirken, fantes flg: *Sognebudssett* av sølv, vekt 6 lod, *tinnflaske* til altervin (1 pot, utvidet 1692). *Vievannskar* «meget for (slidt?) og sønderslaget». (innberet. 1810). *Røkelseskar*; jern og kobber, lokket formet som en sentralkirke, 6-kantet skål og fot. H.32, karet 24.3. Karets diameter 12 cm. (Universitetets Oldsaksamling.)

Paramenter. Alterduk av lerret med kniplinger, anskaffet 1630. Alterduk av dreil, forært av «sognepresten Hr.Engebrets Kiæreste Maren Pedersdatter» (invl. 1675). Alterduk av «5 alen cartun» med 7 alen kniplinger anskaffet etter brannen 1716. Alterduk av lerret med kniplinger, forært av Gulbrand Olsen Dahlerud og Giøran Iversdatter (invl. 1732). Alterklede av «2de farver taft» nevnes i invl. 1703. Branntaksten 1716 omtaler det som av «6 alen vederschin gewatert taft» foret med «cartun». Istedet ble anskaffet «eet gult og rødt indsprængt taftes Alterklæde med Silchefrønser». Alterklede av grønn taft, forært av Gulbrand Olsen Dahlerud og «Hans Quinde Giøran Ifvers Datter», «Hvis Nafne Staae derpå». 2 lerretskleder med kniplinger til å forvare kalk og disk i, anskaffet 1630. Messehagel av «fin Caffa, med Sardug underfoeret, och Søloff Snoerer der paa» anskaffet 1630. Messehagel av sort fløyel med gullgaloner og kors av hvit atlask anskaffet 1663. Messehagel av rød fløyel med «2 finger breed» gullgaloner og gullkors anskaffet 1710. Etter brannen 1716 ble anskaffet ny messehagel av sort fløyel med brede sølv galoner og kors. Messehagel; rød fløyel (invl. 1760), overført til den nye kirken. Messeserk av fint lerret anskaffet 1675. Messeserk av «Slesing» lerret anskaffet 1700. Messeskjorte av «16 alen varendopsleret» utført 1712.

Lysstell. «2de gl. trællysestaker til voxlys, 1 messing lysestage med 3de piber udj til tellelys» (invl. 1675). 1 par tynne, drevne messingstaker forært av sal. herr Lars Storm, et par store tinnstaker, de siste til voksllys (invl. 1732.)

Klokker. 2 middelalderske klokker (jfr. Nicolaysen, 2. udg. 1903). Den ene hadde innskrift «in honore sancte Marie» og nær randen «caput» (det siste ord sto på hodet), dessuten et innrisset hode (jfr. tegn. av Henr. Mathisen 1874). Innskriften hadde store bokstaver fra 12- eller 1300-årene iflg. Nicolaysen. I Universitetets Oldsaksamling oppbevares en klokkekolv, L. 50.5 cm, med runeinnskrift «Andres P(restr) Farmadr». (jfr. Magnus Olsen: Norges innskrifter med de yngre runer, Oslo 1941, s.1). Kolven var overført til en yngre klokke med innskrift «Verbum domini manet in eternum gratia et veritas per Jesum Christum facta est 1572» (Herrens ord varer i evighet nåde og sannhet ved Jesus Kristus gjort 1572). Håndklokke i koret (invl. 1675). 2 klokker utført 1694, røvet av svenske tropper i 1720.

Kiste til messeklærne utført i 1631, en «ornamentkiste» 1651. Skap til soldatenes geværer utført etter ordre av stattholderen 1651.

Kjele (ant, kobber) reparert av «Laurids Kobberslager» 1631.

Ildkar «fuldfærdiget» av smeden 1622.

Fyrfat «at hente Ild udj» forært av captain Coplous frue (Koppelow?) i 1720.

Kirkeskip opphengt under taket i 1700-årene (Wilse).

Liigbaar er omtalt i 1703.

Bøker. «Ressenii» bibel i 4 parter samt Chr.IV's bibel (invl. 1675). Alterbok kjøpt 1655, ritual 1688, graduale 1699. Luthers postill på latin (invl. 1675.)

Kirkegårdsmuren

I 1600-årene hadde kirkegården stenvmur og inngang på 3 sider. Alle portene ble fornyet i 1652 og tjærebredd 1664. I 1679 fikk 2 av dem nye «Stabler». Senere nevnes den østre port samt «den store og vestre port». På gamle tegninger og et fotografi vises et porthus av tre over vestre inngang.

Christie

Bind I

I innberetning fra Askim 1810 heter det at overdelen av et røkelseskar ble benyttet til å bære ild i til kirkelysene, og i inventarlisten fra 1600-årene nevnes undertiden «et lidet Hus af malm til at hendte ild udi». Et vakkert, lite fat (dåpsfat), på tross av svakheter i tegningen, finnes i Askim. Midtfeltet fylles av et siselert bilde med en hjort i sprang foran et storbladet tre.

Den eldste døpefonttype i Norden var antagelig trekaret. Et metallfragment med fremstilling av Harald Blåtanns dåp viser et tønneformet kar. Sannsynligvis peker også fontene i Berg, Askim, Hobøl og Herland tilbake på trekaret.

En avlegger av Ridder-tradisjonen (Christopher Ridder) ser man hos to av bondebarokkens billedsnidere, Lars Ovesen fra Halden og Corfitz Cornelsson, som etter navnet å dømme var av hollandsk herkomst. I Rokketavlen er akantusranken dukket opp. Av enda mer rustikk karakter er altertavlen i Askim, utført av Corfitz Cornelsson 1697. Den samme Corfitz skar også annet inventar til kirken, bl. a. forbedret han prekestolen med englehoder, «piller» og løvverk. Altertavlen har antagelig hatt den tradisjonelle oppbygging med storfelt flankert av Moses og Aron. Begge er tunge og ubehjelpelige, det samme gjelder en tungsindig, sittende Lukas og toppstykkets seirende Kristus. Vingene er i degenerert bruksbarokk.

I 1697 fikk «Contrafeyeren» (maleren) i oppgave å staffere inventaret i Askim. 2 av hans gallerifyllinger med Jacob og Josef er i behold; de er antagelig malt etter et stikk, naivt utført, men i en lett impresjonistisk stil og med lyse farver. De skiller seg avgjort ut fra de yngre malerier på galleriet i Askim.

Fra Askim revne kirke er det et beslag med dørring, antagelig fra 1200-årene. Dørringen er dannet av to drager som biter mot festet. Halene, som ender i små slanger, er slynget mot hverandre. Selve dragekroppen har en sjelden form med en bred ryggflate og med rygg og vinger markert med smale bånd. Ut fra den store, rombeførmede festeplaten har det skutt forgrenete stengler. Stenglene mangler naglehull og har enten vært stukket inn under platesidene, eller de har tilhørt større komposisjoner ved platehjørnene.

«En rekke av kirkene har siden 1600- og 1700-årene hatt votivskip. Hvorvidt det i middelalderen var vanlig med votivskip, vet man ikke, men man må gå ut fra at det har eksistert skip i flere kirker. Fra 1700-årene har man flere opplysninger, ikke bare fra kystdistriktene, men også fra en innlandsbygd som Askim».

Et eget forhold har det vært mellom kirkene og de militære. Det ble eksersert på kirkebakken, og undertiden er kirkene blitt benyttet til oppbevaring av våpen og militærtelt. I et kongebrev av 2-8-1646 ble almuen pålagt å skaffe seg geværer innen jul. Våpnene skulle forvares «udi Steen-Kirkerne til visse Munstringer». For å etterkomme ordren ble det i 1651 utført et skap til soldatenes geværer i Askim kirke.

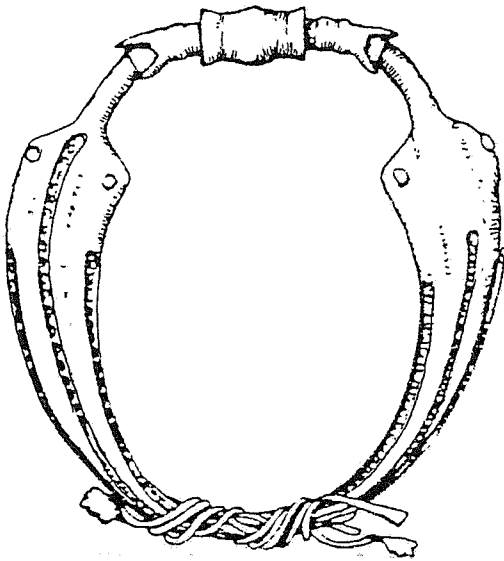

Dørring til vestporten
(Christie)



Nøkkel til vestporten
Foto: Kai-Arne Lystad

Kunstnere og håndverkere

Årstallet står for det år de arbeidet ved kirken
(Christie)

Blytekkere

Hans Blyetegger - 1620.

Lauridz kobberslager - 1631.

Bertell Nielszen Scheffertecker - 1651.

Triechel, Stephen af Christiania, blyetecker - 1685.

Bilthuggere (Billedhuggere)

Corfitz Cornelssøn - 1697.

Tømmere og snekkere

Torkill Tømmermand - 1629.

Christopher «selfanden» - 1629.

Refoug (Revhaug) Niels, biugmester tornbygger i Spiudeberg Sogn - 1675.

Niels Evensen Rees, snedker - 1683.

Hans Bjørnstad, tømmermand - 1684.

Abraham Nilsøn Hesle, arbeidet sammen med Hans Bjørnstad 1684.

Hans Stohl, konsterfaren tornbygger udj Vaterland i Christiania - 1694.

Christopher Madsen, tornbygger af Lørenscouff - 1737.

Glassmestere (Glarmestere)

Irgen Clausen - 1679.

Gullsmeder og Guardeiner

Berent Plat, Christiania - 1684.

Jacob Tostrup - 1875

Murmestere

Tias (Thies) Jansen aff Christiania - 1629.

Snekkere

Christopher - 1629

Schrop (Schrep), Thomas (Thomis) fra Augsburg - 1631.

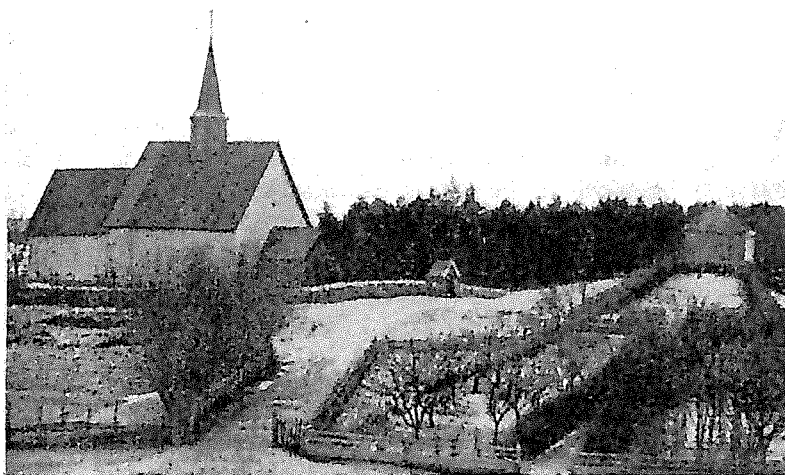

Dette foto er trolig tatt like før kirken ble revet i 1876. Fotoet er tatt fra nordvest. I forgrunnen veien til Onstadsund, Øyeren og Trøgstad. Denne biten av veien er fremdeles tilstede. Prestegårdens lysthus på høyden til høyre. Denne høyden ble sprengt ned for å gi plass til den nye kirken.

Lysthuset ble sannsynligvis oppført i sogneprest Hans Jacob Hiorts embedstid i Askim. Hans far Povel Hiort ble i 1737 utnevnt til sogneprest i Askim og virket til sin død i 1778. Sønnen Hans Jacob Hiort, som hadde vært kapellan i Askim i sin fars siste leveår, overtok ved farens død prestekallet i Askim, og virket i kallet til 1824. Han var gift med Johanne Eva Bierregaard, datter av sogneprest Nils Bierregaard. Det er sannsynligvis disse to som i sin tid fikk lysthuset satt opp, for på en liten metallfløy på taket sto det:

I E H 17

H I H 87

Det betyr Johanne Eva Hiort - Hans Jacob Hiort, og at lysthuset er reist i 1787. I dag på Bygdemuseet.

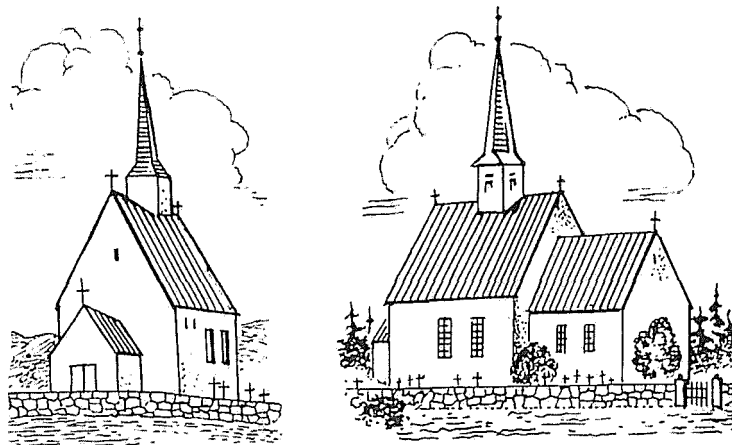

Steinkirken sett fra sydvest og sydøst
Tegnet av Theodor Bjørnstad i 1860-årene

Martin Dehli Kirke til salgs

(ASKIMS BYGDEHISTORIE - Bind I)

I 1998 utgav Askim Kommune en bygdebok for tiden fra reformasjonen til 1860-årene, skrevet av Martin Dehli. Selv om hans avsnitt om den gamle kirken inneholder mye av det før refererte, blir det allikevel tatt med her i sin helhet. Hans beretning streifer nemlig også litt inn på kirkens materielle virksomhet, for eksempel dens inntekter av landskyld og tiende, og han beskriver noe mer detaljert enn hva foran er fremkommet hvordan kirken lenge gikk fra hånd til hånd mellom private eiere.

Kirken som materiell størrelse hadde Askims befolkning stiftet bekjentskap med siden den første trekirken reiste seg her. Mot slutten av 1100-tallet ble den avløst av en steinkirke, som sikkert hadde vært et stort løft å reise for den fåtallige befolkningen. Den sto der gjennom århundrene og krevde stadig tilsyn for at den ikke skulle forfalle. En verdifull arv fra den katolske tid var de midler som ble stilt til dens rådighet gjennom tiendeordningen og det jordegods som var tillagt den av mennesker som tenkte på sin evige salighet.

Også etter reformasjonen var det noen som sørget for kirkens utstyr for å reise et varig minne etter seg, men det var ikke så mange i Askim. En fortegnelse fra 1675 forteller at mangt var i forfall. Skålen til sølvkalken og disken var sprukne. Noe av prestens messeklær var utslitt, en gammel messeserk var utjenlig. Det fantes to gamle alterduker «med mange huller udi», men en ny alterduk var forært kirken av Maren Pedersdatter, sogneprest Dringelbergs hustru. Men «alt merkelig brente året 1690», ifølge en senere innberetning. I 1797 ble utstyret fornyet. Også det ble senere luenes rov.

Høsten 1716 var messehagelen, messeskjorten, alterduken og alterkledet «ved en ulykkelig ildebrann i kirken fortæret av lysene på alteret som ble forglemt at slukkes etter tjenestens forretning». I 1718 ble dette utstyret erstattet av nytt.

Kirkeregnskaper like fra 1620 forteller om små og store reparasjoner og fornyelser ute og inne i kirken, om nye kvinnfolkstoler, om pulpiturer eller gallerier som ble oppført, om kirketaket som måtte tekkes med bly på nytt og om nytt kirketårn, som ble reist i 1637 etter at det gamle av « torden og lyn var nedslagen og forbrudt».

Ved en besiktigelse høsten 1675 var kirkens «brøstfeldighet» fremdeles meget stor, men først mot slutten av århundret, i 1697, ble det gjort noe med tak og tårn som holdt på å råtne. Da fikk kirken også ny altertavle, utført av bilthuggeren Corfitz Cornelssøn. Den gamle var «meget ille utseende». Prekestolen hadde nesten falt fra hverandre, og både den og himlingen til den nye døpefonten trengte «vidløftige billedsnider- og snekkerarbeider», alt utført av samme Corfitz Cornelssøn. Året etter kom utgifter til maleren, som «sømmeligen med gull, sølv, og andre farver» stafferte alt sammen. Menigheten hadde nå fått et vakkert barokkinteriør i sitt gudshus.

Som nevnt var det landskyld og tiende som skulle bekoste alle utgifter til kirken. Men staten la ofte beslag på deler av disse inntektene, og Askim kirke måtte også bidra med økonomisk støtte til kirkelige formål ut over landet, for eksempel til gjenoppbygging av nedbrente kirker og prestegårder. Atskillig måtte kirken også ut med til krigsbehov. Det var da ikke underlig at vedlikeholdet i blant ble forsømt. Da det ved 1600-tallets slutt ble ofret store summer på kirken, kan det skyldes at landet hadde hatt en fredsperiode et par tiår, og at kapital var lagt opp. Men den store nordiske krig førte igjen til at kirkens inntekter ble redusert.

Krigen hadde kostet den dansk-norske stat enorme summer, og den måtte fortsette å selge unna krongods. I sin pengesnød kastet den også sine grådige blikk på sognekirkene. For velstående embedsmenn og byborgere kunne det være fristende å investere kapital i disse med deres tiende- og landskyldinntekter. Askim kirkes inntekter var vel ikke så mye å trakte etter på denne tid. Bortsett fra Revaug og Mørkved som kirken eide alene, var landskylda av de 12 gårdene i de fleste tilfeller beskjedne. Heller ikke tiende ga så stort utbytte i en liten bygd med forholdsvis få gårder. Den varierte jo også sterkt etter gode og dårlige år. Utleie av kirkens 6 kuer kunne heller ikke gi noe større overskudd.

Likevel fant soreskriver Janus Colstrup på Narvestad i Eidsberg at han ville investere 700 rd. i kjøp av Askim kirke med visse og uvisse inntekter som hørte til. Det skjedde i 1723. Året før hadde han sammen med to andre kapitalsterke menn kjøpt de tre Eidsberg-kirkene for den dobbelte kjøpesum, og det samme skjedde med Trøgstad kirke og Båstad annekskirke. Utgifter til kirken fikk Colstrup snart. Blant annet begynte kirkemuren å sige ut, og den måtte repareres. Den sto også på så fuktig grunn at både gulv og kirkestoler måtte fornyes etter få år. Georg Christian Bernhoft, som opplyste dette i 1732, var sogneprest her fra 1726 til 1736. Han berømmer kirkeieren for å ha reparert kirken «med muligste flid». Men kirketårnet var så skrøpeli at det snart måtte bygges et nytt. Det skjedde i 1735.

I 1749, etter soreskriver Colstrups død, solgte sønnen Iver Colstrup halvparten i Askim kirke for 600 rd. til Thorkild Edvardsen Skog fra Skiptvet. Han bodde da på Store Mørkved. Her skjedde det samme som i mange andre bygder, at en eller flere velstående bønder etter hvert ble eiere av sognekirker.

Allerede året etter solgte Thorkild Edvardsen denne halvdel til Jon Østensen for 620 rd. Den andre halvdel solgte Iver Colstrup til Ole Frandsen for 600 rd. Han var gift med datter til Jon Østensen og var fra Trøgstad. Sør-Skjolden fikk han overdratt av faren til bosted. I 1760 solgte så Jon Østensen sin halvpart i Askim kirke for 596 rd. til Anders Jonsen Munkerud i Trøgstad, men i 1765 skjøtet denne sin halvpart til Ole Frandsen Schiolden, som da satt med hele kirkegodset. Kapital fra Trøgstad hadde sikret denne handelen.

Innvesteringen ser ut til å ha gitt overskudd, for i 1770 skjøtet Ole Frandsen den ene halvdel av kirkegodset til sin sønn Frans Olsen Schiolden for 1000 rd. Denne solgte så i 1780 halvparten til sin bror Povel Olsen Schiolden for 1200 rd. Samme år solgte Ole Frandsen Schiolden den andre halvparten til den tredje sønnen Jørgen Olsen Revoug for 700 rd. Tilsammen var nå kirkegodset omsatt for 1900 rd., 1200 rd. mer enn det første gang ble kjøpt for. Men mye av prisstigningen må tilskrives lavere pengeverdi og økt pris på jord.

Inntil nå hadde eiendomsretten til kirkegodset stort sett vært holdt innenfor en bondeslekt etter at Colstrupfamilien kvittet seg med det. Men i 1785 solgte Povel Olsen Schiolden sin halvpart av kirkegodset til Mathias Olsen Rom for 750 rd., og i 1790 solgte Jørgen Olsen Revoug sin halvpart til Frans Christensen Søndre Rud for 1800 rd. I handelen inngikk gården øvre Holter.

I 1812 skjøtet Frans Christensen Rud en fjerdedel av Askim kirke med hele gården Holter for 3000 rd. til bøsse-maker Iver Halvorsen Enger. Andre kirkeiere var Thorer Hansen, Svend Hansen og Peder Clemetsen Skavoug. Inflasjon var da i ferd med å undergrave riksdalerens verdi. Året etter var rittmester Rasch på Mustorp i Eidsberg oppført som eneier av Askim kirke, og fortsatte som det inntil etter midten av århundret. Ofte var det embedsmanns- eller offisersfamilier som kjøpte kirkene, og nå var ringen i så måte sluttet også i Askim.

Som vi har sett, gikk kirken og kirkegodset forholdsvis raskt fra hånd til hånd i en lengre periode. Det lovet ikke godt for vedlikeholdet av kirken. Sorenskriver Colstrup fikk ros for det både ute og inne. Hvordan det sto til med det i «bondeperioden», vet vi ikke, men ved midten av 1800-årene sies det at den var «vel vedlikeholdt».

Æren for det må vel tilskrives rittmester Rasch.

Martin Dehli nevner i ASKIM BYGDEHISTORIE kirkens tiende-og landskyldsinntekter. Men kirken hadde også andre inntekter, hvilket en liten historie fra 1344 belyser. Bonden Styrlaug Aslaksson i Askim hadde da bestemt seg for å fare til «Vår Frue i Aachen», og skriver i den anledning følgende brev der det heter: «Til alle menn som ser eller hører dette brevet sender Styrlaug Aslaksson Guds og sin hilsen. Fordi jeg etler å fare til Vår Frue i Aachen, har jeg, Gud til ære og meg til sjelebot, gitt korbrødrene ved hellige Halvards kirke i Oslo 12 øyresbol i nordre gården i Rud i Askim sokn i Borgesysla. Villkårene er at de førtsnevnte korbrødrene skal være skyldige til ærvelig å høytideligholde min årtidsdag (dødsdag) med sjelebønner og sjelemesse, med 4 mark voks (lys) og 0.5 mark penger i offer. Og de skal fø 6 allmosemenn (fattige) og to klokkere på hver av mine årtidsdager».

Moses og Aron



Moses



Aron

Originalskulpturene i Norsk Folkemuseum

Foto: Kai-Arne Lystad



Moses



Aron

Kopiene i Askim Kirke

Foto: Kai-Arne Lystad

Moses og Aron-figurer til Askim Kirke

Folkegave ved 1000-års jubileet i 1995

Moses og Aron var to av de malte treskulpturene som etter nedrivningen av den gamle steinkirken havnet på Norsk Folkemuseum. Tidligere har det vært foreslått å forsøke å få deler av den gamle kirkens inventar tilbake til bygda, blant annet noen av trefigurene, og etter en lang prosess, som er beskrevet i det etterfølgende, var kopier av Moses og Aron på plass i Askim kirke.

De gamle trefigurene fra 1697 Moses og Aron var en del av altertavla i den gamle Mariakirken i Askim. I forbindelse med forberedelsene til markeringen av «1000 år med kristendom i Norge» i mai 1995, kom ideen om å lage en reportasje om Moses og Aron som ble oppbevart i Norsk Folkemuseum på Bygdøy, og om mulig få dem tilbakeført til Askim kirke. Både journalist Kari Middelthun i Øvre Smaalenene, kirkeverge Øivind Berge og sokneprest Bent Reidar Eriksen ble så begeistret for figurene da de ble tatt fram etter 100 år i kjelleren på museet, at det ble satt i gang en aksjon for å gjøre noe med disse kulturskattene.

Bent Reidar Eriksen beretter:

Det viste seg raskt umulig å tenke på å få dem overflyttet. Fra Folkemuseets side var det helt utelukket. Men vi fikk dem opp fra mørket, de ble fotografert i helstørrelse og etter hvert restaurert for å stilles ut i kirkeavdelingen på de åpne utstillingene på museet. Fotografiene ble kjøpt av Askim menighetsråd og utstilt bak i kirken. Der hang de i fire år til julen 1999 da de ble overført til inngangen i det nye kontorbygget.

Imidlertid ble ideen om å få skåret ut nøyaktige kopier unnfanget. I brev fra seksjonsleder Kristin H. Stub ved Norsk Folkemuseum 22. sept. 1995 fikk vi den formelle tillatelsen. Imidlertid ville ikke museet selv ta ansvar for arbeidet, men Askim Menighet engasjerte da treskjærer Bjarte Aartun, en av våre fremste som arbeidet ved Vikingskipmuseet på den tid, og han sa seg villig til å utføre skjærearbeidet som nøyaktig kopi av originalene. Konservator Gun og og Truls Løken bisto med hjelp og råd i hele prosessen, og de sa seg også villige til å male figurene i originalfargene når de var ferdig skåret. Originalfargene var i rødt, grønt og gull. Budsjett for begge figurene ferdig levert kom på 131.000.-.

Avisen «Øvre» sa seg villig til å følge opp med en innsamlings-aksjon for denne folkegaven til Askim Kirke i forbindelse med 1000-års jubileet. Askim Menighetsråd tok på seg det formelle ansvaret for aksjonen, og nedsatte et utvalg til å følge opp saken, både med utskjæringen, malingen, oppheng og innsamling. Med i utvalget var Liv Karin Løken, Tor Idland, Tordis Olavsrud, Einar Bjorvand, Berit Kolden og sokneprest Bent Reidar Eriksen. Ellers deltok Arne Lystad på flere av møtene og var aktiv i arbeidet.

Arbeidet med skjæringen ble både fordyret og forsinket, blant annet fordi Folkemuseet ikke ville låne ut figurene og det måtte derfor innredes et eget verksted i en av kjellerne på museet. Men høsten 1996 var arbeidet gjort, og det ble en flott kulturkveld i Askim Kirke 1. november med avduking av figurene som ble hengt på frontveggen over sakristidørene, Moses til venstre slik tradisjonen tilsa.

Det var også imponerende hvordan lokalbefolkningen støttet opp om innsamlingen. I løpet av innvielseshelga var prosjektet fullfinansiert. Flere lokale bedrifter ga større beløp, nevnes spesielt må Glava, Hafslund, Askim Sparebank og Øvre.

Ellers hadde Askim Rotaryklubb en større aksjon med salg av platter av Mariakirken og Askim nye kirke, tegnet av Arne Lystad. Denne aksjon innbragte innbrakte 30.000.- kroner. Ellers ble det solgt andelsbrev på beløp fra kr. 100.- til 1000.- ved gatestands, forretninger m.m. Det var tydelig at lokalbefolkningen ønsket seg «Moses og Aron» figurene plassert i sin kirke.

UKEBLIKK

Kari Middelthon

(Øvre Smaalenene)

For første gang siden 1935 er to av de seks gamle tre-skulpturene fra altertavlen i Askims tidligere Mariakirke fremme i lyset hos konservatorene Truls og Gunn Løken på Norsk Folkemuseum. Moses og Aron. Vakre og uttrykksfulle. I dyp ærbødighet og med varsomme hender får vi lov til å røre forsiktig ved Askims kirkehistoriske røtter.

Moses

Moses står bydende med tavlene hvor alle budene er nedskrevet med malerpensel. Han er skitten og noe lurvete etter dårlig behandling før han kom til 90 års oppmagasinering ved Folkemuseet. Likevel har vi ikke vanskeligheter med at kjortelen er malt grønn, han har rød kappe med grå border og forgylt hår. Fotstykket han står på er i rødt, blått, gult og svart.

Aron

Broren Aron har også grønn kjortel og blusen er rød med svarte blomster. Figuren har også forgylling i tillegg til grønn bispelue med svarte blomster. Også Aron står på et fotstykke som er rødt, blått, gult og svart. Begge treskulpturene er fra den gamle altertavlen i den 800 år gamle Mariakirken som ble revet i 1877. Kunstnerne brukte kraftige farger i middelalderen. Nesten glørete, men slik skulle det være. Kirkeskulpturer og altertavler var gjenstander som skulle hylle Guds storhet med livsbejaende og glødende farger som gnistret i de mørke kirkeromene der det ofte var sparsomt med lys gjennom de smale vinduene.

Glørete

Derfor er det ofte vanskelig for folk å venne seg til gamle skulpturer som er restaurert. Men vi følger nøyaktig de fargene vi finner på de rengjorte skulpturene, sier konservator Truls Løken. Gunn og Truls Løken har i denne uken nettopp begynt på et fire år langt engasjement for Folkemuseet. På denne tiden skal de restaurere prioriterte gjenstander ved Folkemuseets kirkesamling som sto ferdig i 1935. En stor samling hvor mesteparten har ligget i magasinet.

I siste liten

Moses og Aron er de best bevarte av de seks skulpturene fra den gamle altertavlen i Mariakirken. Men heller ikke Kristusfiguren, som står på jordkloden og antagelig var toppfiguren på altertavlen, er altfor medtatt. Dessverre er de langt nede på Riksantikvarens prioriteringsliste. Det vi i første omgang skal gjøre er en nødtørftig konservering og feste løse malingflak for å stanse forfallet. Skitt består av salter og all verdens metaller som tærer hardt på alle kunstverk. Det er absolutt i siste liten at noe blir gjort med Folkemuseets kirkesamling, sier Truls Løken. Malingen flasser på alle de gamle treskulpturene fra middelalderen. Kunstnerne hadde ofte dårlig bindemiddel og treet beveger seg.

Kopier

Skulpturene fra Askim ble gitt til Folkemuseet i 1902. Da var de allerede i dårlig forfatning etter å ha ligget bortgjemt et eller annet sted i Indre Østfold. Etter hvert som alle skulpturene i kirkesamlingen vår blir restaurert, skal de inn i nye og bedre tilgjengelige magasiner som enhver kan komme inn i ved henvendelse til oss, opplyser førstekonservator Inger Lise Christie. Hun avviser kategorisk at de tre beste skulpturene kan tilbakeføres til Askim, men er åpen for et samarbeide med lokalsamfundet for å få laget kopier til Askim kirke.

Skulle slike gamle og meget verdifulle skulpturer oppbevares i i kirken i Askim, ville det bety store summer til klimaanlegg og montre. Det er bedre med kopier, mener Truls Løken.



Presten som fikk Moses fram i lyset igjen etter mange år i en mørk kjeller.

Foto: Øvre Smaalenene

**KULTURFEST
AVDUKING AV "MOSES OG ARON"**

**I ASKIM KIRKE
FREDAG 1.NOV. 1996 KL.19.00**

PROGRAM:

- * **FIOLIN OG PIANO:** *Per Kristian Skalstad, fiolin
Gudrun Aarrestad Vassbø, piano*
- * **"MARIAKIRKEN OG DE OPPRINNELIGE MOSES OG ARON-FIGURENE":**
Glimt fra historien ved Einar Bjorvand
- * **AVDUKINGEN:** *Ved ordfører Hans Jakobsen
og redaktør Jarle Bentzen*
- * **TAKK TIL HOVEDSPONSORENE:** *David Eriksen, Askim Rotaryklubb
Jostein Kongsbak, Askim Sparebank
Tor Sæther, Glava
Jarle Bentzen, "Øvre"
Arne Lystad, kunstner, kirkeplatte/ andelsbrev*
- * **"MUSEUM OG LOKALMILJØ":** *Hilsen fra Norsk Folkemuseum.*
- * **SANG AV ASKIM BLANDAKOR.** *Dirigent: Toril Skaug Gaasland.
-Bruremarsj frå Seljord;- "Go down, Moses" og
-In a Monastery Garden.*
- * **FIGURENE BLIR TIL:** *Berit Kolden intervjuer Bjarte Aarseth, treskjærer
og Gunn og Truls Løken, konservatorer*
- * **GAVE TIL "MOSES OG ARON".** *Gaven tas opp i benkene.*
- * **"LILLEBROR MOSES OG STOREBROR ARON"-** *Hvem var de?
Ved prost Arne Servan*
- * **OVERLEVERING TIL ASKIM MENIGHET**
Mottas av menighetsrådsleder Arne Sandvig
- * **FIOLIN OG PIANO:** *Per Kr. Skalstad/ Gudrun Aarrestad Vassbø*

- * **SALG AV ANDELSBREV I VÅPENHUSET ETTER KULTURFESTEN**

*Komiteen for "Moses og Aron" prosjektet: Tor Idland, Historielaget;
Liv Karin Løken, Handelstanden; Berit Kolden, Kulturkontoret, Einar
Bjorvand, Tordis Olavsrud og Bent Reidar Eriksen, Askim Menighet.*

MOSES OG ARON TILBAKE

(Askim Menighetsblad, nr. 6 1996)

Mange opplevde kulturfesten 1. november 1996 som en lokal begivenhet. I det ordfører Hans Jacobsen og redaktør Jarle Bentzen avduket Moses og Aron gikk det et gisp gjennom forsamlingen, og så brøt jubelen løs. De gamle trefigurene var tilbake, om ikke i original, så i alle fall helt lik dem fra 1697. Og på en underlig måte passet de inn i den nye kirken, både når det gjaldt farger og stil.

Menighetsrådet har vedtatt en prøveopphenging på frontveggen i kirken med Moses til venstre og Aron til høyre over sakristidørene. I tiden framover vil rådet vurdere lyssetting m.m. og eventuelle andre plasseringer. Vi mottar gjerne tilbakemeldinger og synspunkter.

Kulturfesten samlet nesten full kirke. Kultursekretær Berit Kolden intervjuet treskjærer Bjarne Aarseth og konservatorene Gun og Truls Løken som hilste fra Norsk Folkemuseum. Einar Bjorvand ga innledningsvis bakgrunn fra Mariakirken og altertavla. Askim Blanda kor med sin dirigent Toril Skaug Gaasland formidlet en minikonsert av fineste merke med blant annet spiritualen «Go down, Moses».

Ellers var nok fiolinisten Per Kristian Skalstad kveldens store overraskelse for mange. Ypperlig og virtuost spilte han Grieg og Halvorsen med forloveden Gudrun Aarrestad Vassbø som akkompagnerte ham på pianoet. Einar Skalstad sang Peter Dass' salme fra 1698 i tilnærmet originalversjon og prost Arne Servan hilste fra prostiet og bispedømmet og hadde et festlig innlegg om hvem Moses og Aron egentlig var.

Prosjektet er nå vel i havn økonomisk. Det ble gitt 6.600,- på fredagen og 6.500,- under gudstjenesten på søndagen. På kulturfesten ble de større sponsorene takket og overrakt blomster. Det var David Eriksen, Askim Rotary Klubb, Jostein Kongsbakk, Askim Sparebank, Tor Sæther, Glava, Jarle Bentzen, Øvre og Arne Lystad som kunstner og støttespiller. Arne Sandvig tok mot figurene på vegne av Menighetsrådet og takket komiteen for imponerende innsats.

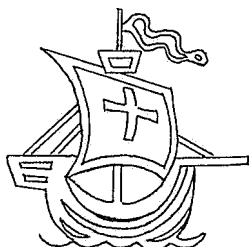

I følge Christie har Wilse nevnt at et kirkeskip var «opphengt under taket i Askim kirke i 1700-årene». Skipet, eller også Noas ark, symboliserer at kirken bringer de kristne gjennom alle livets stormer inn i den himmelske havn. På samme tid hadde også Skiptvet kirke kirkeskip, gitt av sjømannen Mogens Knudsen Flint. Det er altså ikke som mange tror at kirkeskip hører hjemme kun i kystbyenes kirker.

Galleritavlene i Trøgstad

Galleritavlene fra den gamle steinkirken i Askim har en lang, vag og kronglete historie. De er nevnt flere steder, men konkrete, sikre data har det vært vanskelig å spore opp. Spesielt deres historie i den første tiden etter nedrivningen av Mariakirken i 1877 har hittil vært noe dunkel. I det etterfølgende gjengis det vi utover det foran nevnte vet om tavlenes historie.

Tidens Tegn

DE 12 GAMLE KIRKEMALERIER FRA ASKIM BLIR SANNSYNLIGVIS NU KJØPT TILBAKE

Fra vår egen korrespondent
Mysen 10. januar 1929

Som tidligere meddelt i avisene ble det for en tid siden hos en kunsthandler i Oslo funnet 12 gamle kirkemalerier fra Askim gamle kirke. Maleriene skriver seg antagelig fra det 16. århundre. Innen bygden er det nu ønske om å erverve disse kulturhistoriske ting tilbake. Prisen på maleriene er nu 1800 kroner, og i den forbindelse kan nevnes et typisk eksempel på hvordan slike ting kan stige i verdi. En gårdbruker fra Hobøl som eiet maleriene like til for 3 år siden, bød dem frem ved en auksjon i Spydeberg. Her møtte to askiminger med tanke på å kjøpe maleriene. De bød 60 kroner for alle sammen, lenger ville de ikke gå. Sannsynligvis blir de nu kjøpt tilbake for den pris som er forlangt.

(Herredsstyret i Askim sendte to mann til en auksjon for å vurdere kjøp av tavlene. De kjøpte ikke fordi de fant at maleriene ikke hadde kunstnerisk verdi. Var det representantene fra herredstyret som bød 60 kroner ved auksjonen i Spydeberg?)

Ny artikkel i *Tidens Tegn*
19. januar 1929

I lokalet «KUNST FOR ALLE» er de tolv maleriene fra Askim oppstilt, som det har lyktes kunsthandler Holst-Halvorsen å finne igjen. De er på alle kanter omgitt av moderne og salgshungrig kunst, og det eneste bilde som muligens kan passe til de kirkelige maleriers stemning er Aamodts «Påske i Rom», som henger like over kong Salomon, og hvor man ser prelater og ordensbrødre vandre over Petersplassen i sine fargerike høitidsdrakter. Det er mulig at billedene skriver seg fra slutten av 1600-årene, og de har i sin tid vært solgt for 60 kroner tilsammen.

Vi har spurt en fremtredende kunstsakkyndig om billedene har kunstnerisk verdi, det har de ikke. De er malt av en dilettant. Men alderen og den tradisjonelle verdi som de har, gjør det naturlig at bygden vil ha dem tilbake, og det går visstnok i orden.

Tavlene



Jeremias



Ezechiel



Daniel



Esaias



Kong Saul (?)



Samson

fra Trøgstad



Josues (Josva)



Josaphat



Jeptha



Salomon



Gideon



Kong David

«Trøgstad Bygdemuseum fant å måtte sikre feltene for distriktet»

Rich. Holmesland beretter at tavlene havnet i Spydeberg, ifølge *Tidens Tegn* i Hobøl. Sannsynligvis ble de solgt på en auksjon over gjenstander fra steinkirken, før eller etter nedrivningen. Hvor lenge tavlene ble i Spydeberg (Hobøl) er ikke kjent, men de havnet til slutt i Holst-Halvorsens kunst- og antikvitetsforretning i Oslo. Etter dette kjenner vi historien bedre. I Trøgstad bygdemuseums 50-års jubileumsberetning heter det nemlig at «feltene var kommet ut i antikvitetshandelen, hvorfra Trøgstadmuseet fikk tilbud i 1929». Og det heter videre: «Det var den gang eneste museum i Indre Østfold. Styret henviste først til Askim kommune, men da denne meddelte at den ikke var interessert, fant Trøgstad Bygdemuseum å måtte sikre feltene for distriktet. Senere innkom to altertavlevinger og en bekroning fra samme kirke som gave».

Under omtalen av galleritavlene i Trøgstad sier Grønset: «.....og som vi nå søker om å få tilbake». Det ser av det ut til at man tidligere har forsøkt å få tavlene tilbakeført fra Trøgstad, uten at det har lyktes. Under et møte i Trøgstadmuseet, mens tavlene enda hang i Raknerudbygningen, spurte jeg om det var mulig å få tavlene tilbake til Askim, og vedkommende jeg snakket med stilte seg da ikke helt negativ. Jeg fulgte imidlertid ikke opp dette, kanskje mest fordi jeg fant det vanskelig å tenke meg et sted å henge dem i Askim. Det måtte jo være et sted hvor bygdas innbyggere hadde tilgang, og helst et sted med tilknytning til kirke eller museum. Få tavlene tilbake for så bare å lagre dem, fant jeg ikke tilfredsstillende. Det skjedde derfor ikke mer før nuværende sokneprest, Bent Reidar Eriksen, foreslo å søke Trøgstad Bygdemuseum om å få kjøpt tavlene tilbake til Askim menighet, for opphenging i Askim kirke.

Historien videre, fortalt av sokneprest Bent Reidar Eriksen.

I januar 1997 fikk jeg med meg Arne Lystad på et besøk på Trøgstad Bygdemuseum hvor vi hadde uformelle samtaler med Jens Kjølberg og museumsbestyrer Per A. Lier. Det var åpenhet for videre samtaler. Disse skjedde med museumstyrets leder Marit Garsrud som vår hovedkontakt. Jeg vil gjerne få rose representantene for Trøgstad Museum for hvordan de hele tiden har møtt oss med vennlighet og hjelp til målinger, fotografering, besiktigelser m.m. I brev av 12. september og 13. november 1997, sa styret seg villig til å overføre galleribildene til Askim Kirke for kr. 50.000.-, under forutsetning at oppheng og tilfredsstillende forhold for oppbevaring i kirken ble godkjent av Riksantikvaren. Bildene ble i 1929 kjøpt for kr. 1650.-, en ikke ubetydelig sum den gangen.

Askim Menighetsråd engasjerte seg i spørsmålet om tilbakeføring og nedsatte vinteren 1997 et eget utvalg til å jobbe fram saken. Med her var Tor Idland, Historielaget, Einar Bjorvand, Tove Omvik Kraggerud, Arne Lystad, Liv Røsaas, Askim Kommune, menighetsrådsleder Arne Sandvik, kirkevergen og soknepresten. Fylkeskonservator Stein Schjelle var også positiv til overføringen (brev 17.6.97), forutsatt at de nødvendige vilkårene fra Riksantikvaren ble imøtekommet. I den første uttalelse fra Riksantikvaren, 23. jan. 1998, utbes nærmere opplysninger om sikkerhet, fuktighet m.m. i kirken. Spørsmålet ble videre drøftet under en befaring i kirken 13. aug. 1998.

I brev fra Riksantikvaren 19. okt. 1998 foreligger befaringsrapporten og tavlene tillates oppsatt på veggen bakerst i kirken. Det gjensto da å få tegninger av de påkrevde monterne vurdert av Riksantikvaren. Utformingen av monterne ble vurdert i fellesskap av Hans Tuveng (Asvo), Asbjørn Høie, Bent Reidar Eriksen og Arne Lystad, som også tegnet en prinsippskisse av konstruksjonen for innsendelse til Riksantikvaren. Den endelige godkjenning fra Riksantikvaren forelå 2. mars 2000. Bildene monteres med to i hver monter, kongene og dommerne på bakveggen, og de fire profetene på vestveggene i tverrskipet.

Når det gjelder økonomien er den i hovedsak dekket opp ved bevilgninger fra kulturutvalget i Askim Kommune. Videre kr. 10.000.- som menighetsrådet fikk i overskudd på «Moses og Aron»-innsamlingen, og nødvendige tilleggsbevilgninger fra Menighetsrådet utover det vi regner med å få inn på den planlagte avdukingen/overrekkelsen av bildene på en kulturkveld i Askim kirke 21. mai 2000. Trøgstad Museum er villig til å overføre også de to vingene fra den gamle altertavlen i Mariakirken og en figur med kongemonogrammet til Christian 5. Det er enda ikke bestemt hvor disse skal henges opp.

Altervingene



Foto: Arne Lystad

Etter at Trøgstad Bygdemuseum hadde kjøpt de 12 galleritavlene ble museet forært to altervinger og en malt trefigur som holdt kongemonogrammet C5 over hodet. Dette var også gjenstander fra den gamle Askimkirken. Det er ikke oppgitt hvor gaven kom fra, men en mulig giver er Oslo Bispegård. Det berettes nemlig at biskop Bang i begynnelsen av århundret (1900) tok vingene og noen trefigurer, som lå på kirkeloftet, med til Oslo Bispegård. Det er imidlertid litt usikkert om vingene har tilhørt altertavlen i steinkirken. Ifølge Christie er ikke detaljene mellom toppstykket og vingene i overensstemmelse. Vingene kan være skåret av en annen bilthugger, eller de kan ha tilhørt et annet inventar, f.eks. et epitafium, sier Christie.

Malt trefigur med kongemonogram



Foto: Arne Lystad

Kirkekunsten fikk under enevoldstiden tre faktorer som krevde sin uttryksform. En av dem var at staten som kirkens overhode med kongens person som sluttsteinen på statsbygningen måtte gis symbolsk, men synlig uttrykk i kirkeinteriøret. Et slikt uttrykk var egen stol i kirken for kongen, «kongestol», som etter hvert utviklet seg til et eget lite galleri som hang et stykke oppe på veggen, men i mange kirker var kongebesøk en ytterst sjelden foreteelse, og i store deler av landet fikk man aldri se kongen. Det gjaldt derfor å finne andre former, og det mest nærliggende var kongemonogrammet som uttrykk for ærbødighet for rikets øverste makt.

(Foreningen til norske fortidsminnesmerkers bevaring - Årsberetning 1944 - Wilhelm Swensen)

Ofte rikt dekorert og selvfølgelig med kongens monogram godt synlig for menigheten. I noen kirker ble monogrammet montert på toppen av altertavlen, som i Rakkestad kirke, eller slik som i Askimkirken hvor det holdes over hodet av en figur som sannsynligvis var plassert over korbuen.

Bispestolen

Jan Spenning



«Bispestolen» fra Steinkirken

Originalstolen til venstre - til høyre en av de to kopiene Jan Spenning har laget

Foto: Viggo Jensen

Lite visste jeg om hvilken reise i «stolens rike» jeg skulle legge ut på den gang jeg fikk øye på den gamle «bispestolen» i Askim kirke. For det er det man har trodd det var siden den dukket opp på 1970-tallet. Interessert i dreining selv og fasinert av de gamle mesteres kunst og hva de hadde å hjelpe seg med sammenlignet med hva vi har tilgjengelig i dag, står jeg tilbake i undring og ydmykhet og føler at det er for galt at et kunstverk som denne stolen nå står nærmest upåaktet. Det har ført tanken videre til å spekulere på om stolen kunne få et nytt liv gjennom å lage en kopi av den, ikke som den er, men som den kanskje en gang var da den forlot den ukjente dreiers verksted. Dermed, etter først å ha studert stolen i detalj, fotografert og tegnet den, la jeg ut på en vandring gjennom litteratur, besøk til og brevveksling med museer i inn-og utland. Reisen var lærerik.

Nærmest bortgjemt under prekestolen i Askim kirke står en stol med armlener. En snor med et skilt er spent tvers over. Ingen skal fristes til å ta plass. For stolen er gammel og slitt. Kanskje ikke så gammel som skiltet sier: 1250-1300, men fra slutten av 1500-tallet en gang. Og da fortjener den å få hvile. (se Bakken side 28)

Skiltet forteller oss at det er en bispestol. Bispestolens rolle i kirkens liv er forlenget utspilt. Men en gang var den en meget viktig stol. Stolen var sete for den som hadde makt og myndighet hos folket. Ingen andre hadde stol. Den ble først et vanlig sitteredskap blant almuen en gang på 1400-tallet. Stoltradisjonen kan i vår vestlige kultur føres helt tilbake til tempellivet i førkristen tid. Kirken har benyttet den i allefall fra det 5. århundre. Da var det biskopen som tok plass i den bak alteret i kirken. Altertavler hadde man ikke på den tiden.

Herfra ledet han gudstjenesten mens menigheten fikk plass nedover kirkegulvet hvor de stående tok i mot Guds ord på latin, et språk bare de færreste forsto. Men forstå eller ikke. Det viktigste var nok at menigheten sa fram sine bønner til rett tid. Bare de som sto fremst kunne se biskopen og følge med. De andre måtte gjøre så godt de kunne.

Ikke så rart da at noen fant på andre gjøremål, slik som å risse inn navn og annet i vegger og søyler for å få tiden til å gå. Vi kan fortsatt se spor av slike aktiviteter om vi besøker gamle kirkebygg. Stavkirkene har mange eksempler på dette i form av runer og tegninger. Ja, selveste Harald Hårdråde skal ha begått den slags tidsfordriv under en gudstjeneste i Konstantinopel, der vi ennå skal kunne lese hans runer på en balustrade på galleriet.

Kontakten mellom prest og menighet var et problem. Det endte med at man i tillegg til bispestolen innførte bruk av lesepulten (ambonen) som ble plassert lenger fram i kirken på den ene siden av alteret slik at Ordet skulle høres bedre, og ikke minst at den som leste skulle bli sett. Man forsto like lite. Men flere kunne se. Ambonen er fortsatt i bruk i kirken. Prekestolen kom i høymiddelalderen. Den ble et resultat av de sydeuropeiske tiggermunkenes evangeliserings- og prekenaktivitet. Munkene hadde et sterkt ønske om å nå fram med sitt budskap, og da måtte de være sikre på at de både ble sett og hørt.

Med Luther og reformasjonen i Norge fra 1537 skulle prekestolen spille en stadig sterkere rolle i våre kirker. Latin ble forlatt til fordel for menighetens eget språk Dette var en viktig landevinning. Men det betydde også at bispestolens opprinnelige rolle var utspilt. Kan hende at vår gamle bispestol har det best der den nå står i skyggen av fremskrittet under prekestolen. Med Luther og reformasjonen i 1537 skulle prekestolen spille en stadig sterkere rolle.

Hvor kommer Askimstolen fra, og er det en bispestol?

Rolf Løken forteller hvordan stolen kom til Askim kirke en gang i 1972. Hans onkel Anton C. Løken på Gudim har en gang kjøpt stolen på auksjon. Om og hva han kan ha visst om stolens opprinnelse er borte med ham. Hans sønn Oluf overtok stolen som en del av arven. Da han skjønnte at døden nærmet seg, kalte han Rolf Løken til seg, og ba ham å overta stolen etter hans død. Den skulle så tilbys kirken. Hvis kirken ikke ønsket stolen, kunne Rolf selv beholde den. Oluf Løken døde 24. juni samme år. Dette var den gang Hans Aandstad var sogneprest i Askim. Som vi forstår, sa kirken takk for gaven. Dette er hva man vet med sikkerhet om stolens historie.

Stolen er en stasstol som ikke hvem som helst kan ha eiet. Den *kan* ha stått på en storgård. Men det er langt mellom slike på våre trakter. Den kan også ha tilhørt Askims gamle 1200-talls kirke. Vi vet at annet inventar ble fjernet og kom på andres hender den gang den ble revet. Hvorfor skulle ikke en stol lide samme skjebne? Hvorfor ønsket Oluf Løken å gi kirken førsteretten til stolen? Har han og hans far visst noe om stolen som ikke ble fortalt? Som i så mange andre tilfeller strømmer spørsmålene på, og vi kan bare gjette.

Da mine studier av Askimstolen startet kunne jeg ikke helt utelukke at stolen i Askim kirke har vært en bispestol. Ser vi på bispestoler fra andre gamle kirker bekrefter dette en slik mulighet. Men det er mere trolig at det er en brudestol, slik nærmere analyser av stolen skulle avdekke. Brudestolen har en lang tradisjon.

Av det som er sagt ovenfor, nemlig at stolen kan dateres til 1550-1600, og at bispestolene stort sett var blitt avlegs på den tiden, er det lite sannsynlig at man laget nye. Men stolen er ikke mindre verdt for det.

Stol har lange tradisjoner

Stolen har gjennomgått en sterk utvikling i løpet av den tiden som er gått siden den i Askim kirke så dagens lys. Så var ikke tilfelle i de forutgående 500 år. Det ser man ved å studere Askimstolen og sammenligne andre og mye eldre stoler. Askimstolen er en relativt enkel konstruksjon i ask, en «pinnestol» av bare dreide deler med unntak av setet som naturlig nok er laget av bord. For- og bakbein er laget av solide rundstokker ca. 6.5 cm tykke nederst og smalner noe oppover. De er dekorert med et antall sett av smale, inndreide ringer, noe som har vært vanlig helt tilbake til første årtusenskifte. I tillegg har stolkene andre dreide detaljer som gir stolen et noe mere fornemt utseende som peker mot senere tider. De horisontale delene som binder stolen sammen er også solide og har de samme smale ringdekorasjonene - også i overensstemmelse med eldgammel tradisjon. Jfr. stolen i Urnes stavkirke (1400-tallet) og Baldisholstolen (Kunstindustrimuseet i Oslo) som begge har denne dekoren, og som peker mot bysantisk opprinnelse. Balusterne, eller spilene, i rygg og sider (armlenene) har et mer «moderne» preg og forteller om at en annen stilart, Ny-renesansen, er kommet på mote. Det er disse detaljene som gjør det mulig å datere stolen til siste halvdel av 1500-tallet. Stolen er ikke typisk «norsk», selv om den godt kan ha vært laget her. Det nærmeste jeg er kommet i å finne en stol som minner om vår, er de såkalte «Brewster» og «Carter» stolene, amerikanske stoler fra midten av 1600-tallet som er kopier av stoler som de såkalte pilegrimsfedrene bragte med seg på sin reise med «Mayflower» i 1620. Pilegrimsfedrene kom fra Plymouth i England. Men på veien til Amerika hadde de først et opphold i Holland. Om stolene de tok med seg ble anskaffet der, vil det forklare likheten med andre stoler fra blant annet Tyskland heller enn fra Storbritania. Påvirkning fra denne del av verden på norske håndverkere er meget sannsynlig.

Askimstolen har vært skadet

Ser vi på Brewsterstolen og andre stoler fra samme og tidligere tider, legger vi merke til enkelte detaljer som vår stol ikke har. De vertikale ryggstolpene er avsluttet oppe med «spir». De fremre stolpene har ovale kuler der hendene kan hvile. Ved å se nøye på vår egen stol, kan man tross langvarig bruk og slitasje ane at det også her har vært noe mer, men som senere er fjernet. Spir og kuler på enden av en stolk er detaljer som er utsatt for skade. Det kan ha vært tilfelle med vår stol også. Og man kan ha funnet det best å fjerne detaljene helt. Også enkelte spiler i rygg og sider er erstattet med nye deler. Disse er ikke helt lik originaldelene og har ikke passet i festene. På venstre sides armlene har man valgt å lage nye hull til sprossene til siden for de opprinnelige, og så lage slisser for å få dem på plass. Slissene er derpå fylt med små kiler. Victoria og Albert Museum i London antyder at også setet kan ha vært reparert, trolig på 1700-tallet!? I alle fall, - stolen har vært ute i hardt vær, trolig på 1700-tallet!? Mange års bruk og slitasje har nesten greid å fjerne sporene etter han som en gang skar bort de ødelagte detaljene. Også beina forteller sin historie om vi bare kan lese den riktig. De nederste horisontale tverrstokkene ligger i dag omtrent på gulvet. Svake spor av dekor-ringer på beina like under stolkene forteller oss at stolen opprinnelig kan ha vært 3-5 cm høyere enn i dag. Skyldes forkortning stor slitasje, eller har stolen vært utsatt for råteangrep? Trolig er det det siste som er tilfelle. Gamle dokumenter forteller om tilbakevendende problemer med den gamle kirken. Bl. annet var gulvet, som var av tre, utsatt for råteangrep.

Brudestoler! Beviset for at det har vært to stoler.

Det er en detalj ved den gamle Askimstolen som jeg ikke kunne forklare før mot slutten av mitt arbeide. Stolen er usymmetrisk. Høyre armlene og side svinger 7 grader mot høyre. Og den er ikke galt sammensatt. Venstresiden står ut 90 grader på ryggen. Når vi tenker på brudestoler mener vi helst to: en for bruden og en for brudgommen. Tenker man seg at det også har eksistert en speilvendt stol, med rett høyreside og utsvingt venstreside, og at de to stolene sto side om side, vil man kunne se for seg et par staslige, symetriske brudestoler. Og så en dag oppdaget jeg under studiet av dekoren nedenfor setet på sidene av Askimstolen at det var noe som ikke stemte. Mønstrene på høyre og venstre side var forskjellige. Den ene sidens mønster passet sammen med mønstrene som er benyttet på tverrstokkene under setet, foran og bak på stolen. Altså må det ha vært benyttet deler i stolen som stammet fra en stol nr. 2. Med dette falt alt på plass. Det har vært to stoler som utgjorde et par, -et par brudestoler. Denne oppdagelsen ble forelagt The Victoria and Albert Museum i London som kunne fortelle at man fra tidligere ikke kjenner et slikt par brudestoler som her beskrevet, men at oppdagelsen er så interessant at museet har arkivert opplysningene om stolen i Askim. Askimstolen er unik, og bør hegnas om som sådan.

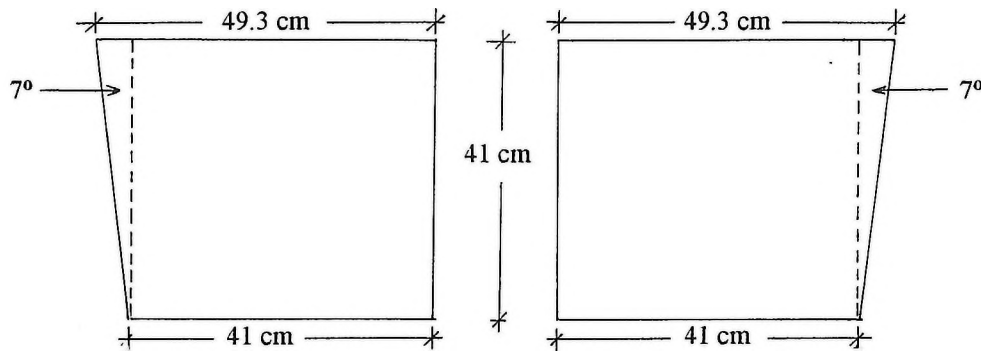

Skisse av stolene



Partier av den nyeste kirkegårdsmuren er delvis oppbygd av veggsteiner fra steinkirken
Foto: Kai-Arne Lystad

Gravmæler

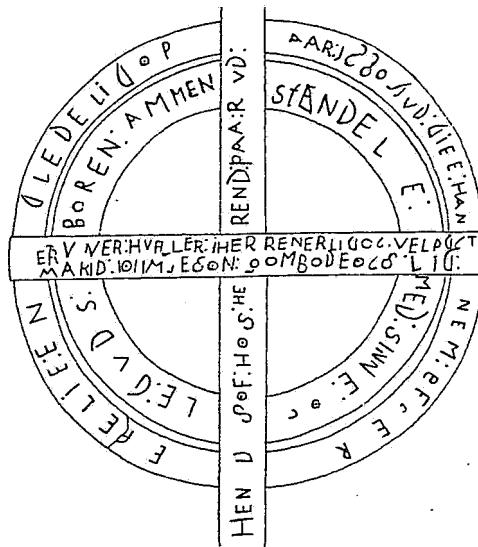

HERVNNER HVILLER I HERREN ERLIG OG VLAGCT (velaktet) MAND JON ARNESØN SOM BODE OC SALIG HENSOF HOS HERREN PAA RVVD (Rud). GLEDELIG OPSTANDELSE MED SINNE OC ALEGVDS BØREN AMMEN. AAR 1660.

Det som er synlig av den opprinnelige teksten er forsøkt avtegnet av Arne Lystad. Teksten er tolket av Thorleif Kvale)

Smijernskorsene var vanlige før støpejernsgravmælene ble tatt i bruk. Et av de smijernskors som sto på steinkirkens gravplass, er korset over graven til Jon Arnesøn på Store Rud som døde 1660. Korset ble funnet av Ivar Rui Manum, og oppbevares i dag ved Askim Bygdeuseum på Grøttvet. Til begravelser hørte også sortmalte lysestaker av tre, som ble båret foran den dodes bære. Holmesland beretter at under fremtredende personers begravelse brukte en før i tiden å bære to lange lysestaker av tre med vokslys foran kisten. Siste gang slike staver ble brukt i Askim var i 1899, da tidligere stortingsmann Oraug ble begravet. På Holmeslands tid lå det en mengde slike staver i klokketårnet, beretter han.

Om det på de første graver i vigslet jord i Askim ble satt opp noen slags minnestøtter av tre eller stein, vet vi ikke. «Det er imidlertid mye som tyder på at det tok lang tid før kristendommen klarte å utrydde de hedenske gravskikker. Privat hauglegging opphørte nok tidlig, det ble nemlig forbudt og bøtelagt. Man fortsatte imidlertid med bautastener som før, men nå med religiøst innhold i tekst og bildefremstillinger, for eks. hjulkorset» (arkivar Bugge). I Skiptvet kirke er murt inn i korveggen et hjulkors av kleber som er fra en gravstøtte.

Foruten smijernskorset over Jon Arnesøn på Store Rud vet vi om en defekt gravsten fra 1617 som oppbevares på Norsk Folkemuseum. Iflg. Christie har den evangelister i hjørnene og to bumerker. Christie beretter også at det ved Trøgstad Museum er et smijernskors fra Askim med 2 sirkler om krysset over «erlig velakt mand Johannesøn» død 1660. På den gamle kirkegården, trolig tett inn til korveggen på den gamle kirken, ligger tre gamle gravplater av støpejern. Den ene ligger på graven til sogneprest Hans Jacob Hiort og hans hustru Johanne Eva Hiort, født Bierregaard. De to andre plater ligger på gravene til sogneprest Henrik Andreas Brock og hans hustru, majorinne Brock, født Thulesius.

Rich. Holmeslands fotografier
Vedlagt hans brev til Menighetsrådet 1947

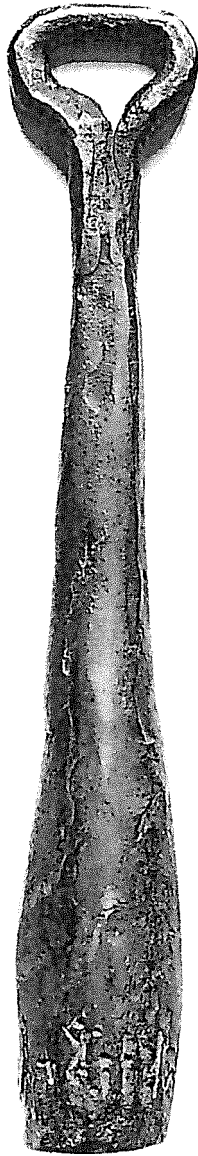

Kolven til den lille kirkeklokken.
Nederst på kolven er runer som er tydet til
Andres P(rester) Farmader

Forært Universitetets Oldsaksamling av herredsstyret i 1878.

Foto: UO

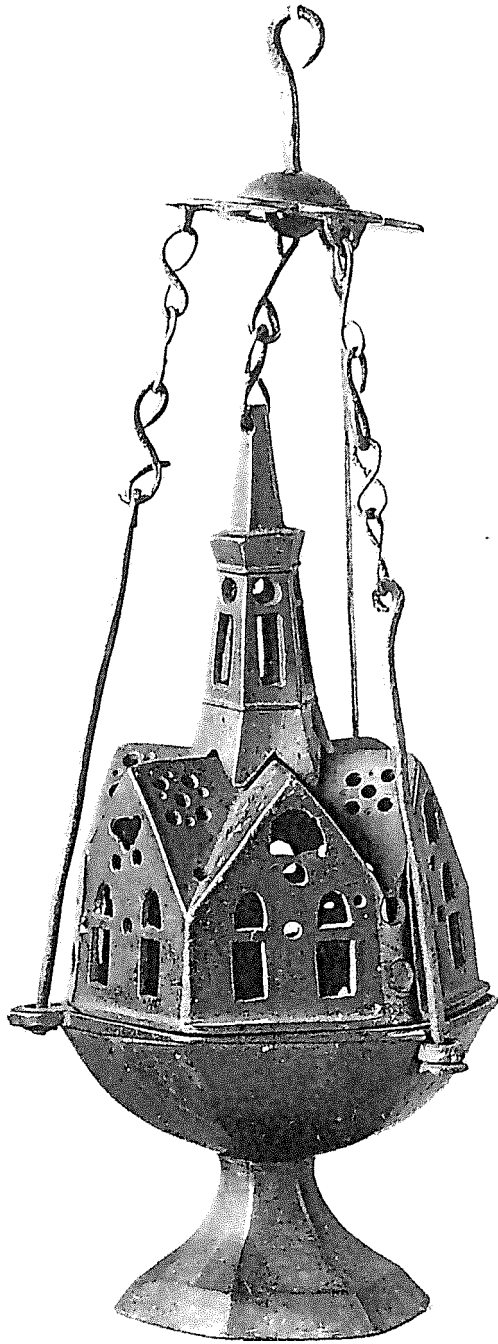

Middelaldersk røkelseskar av bronse
Universitetets Oldsaksamling.

Foto: UO



Himlingen til prekestolen
Norsk Folkemuseum.

Foto: Norsk Folkemuseum

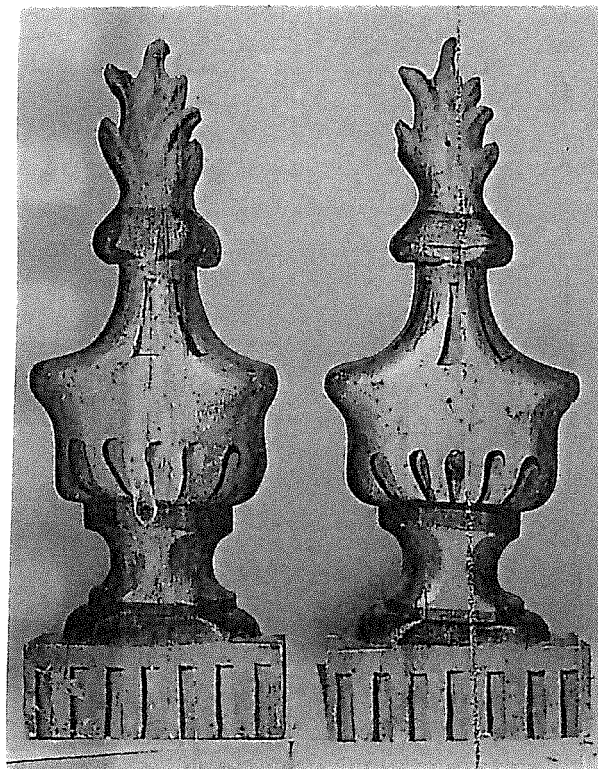

Ornamenter
Norsk folkemuseum

Foto: Norsk Folkemuseum



Deler av altertavlen
2 allegoriske figurer

Angitt som Adam og Eva ved innsendelsen
Ifølge Christie snarere Fides (troen) og Pietas (fromheten)
Norsk Folkemuseum.



Deler av altertavlen
Kristus og Lukas (Christie)
Norsk Folkemuseum

Foto: Norsk Folkemuseum

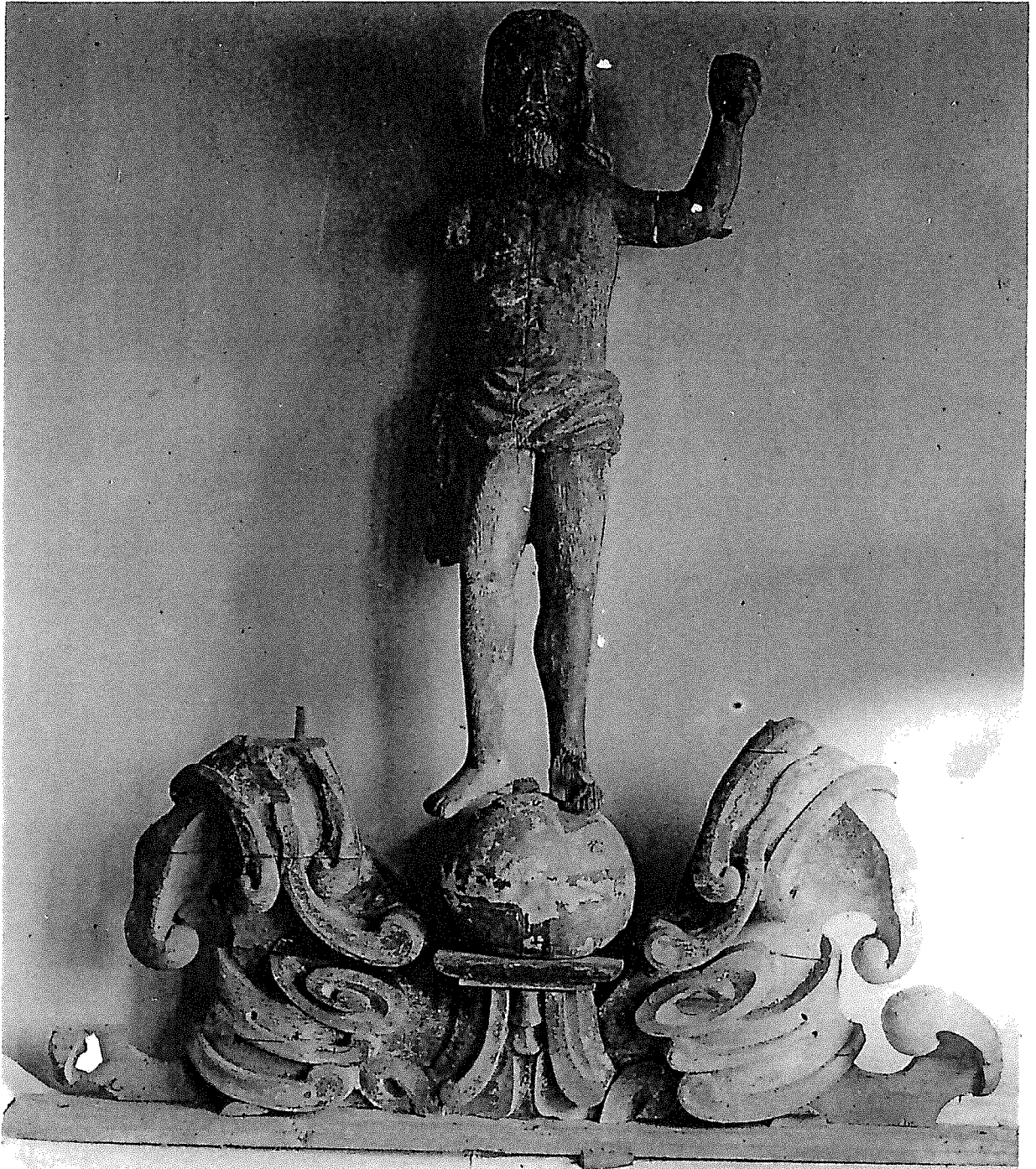

Deler av altertavlen
Kristus-figur.
Norsk Folkemuseum.

Foto: Norsk Folkemuseum



Deler av altertavle - Moses og Aron
Norsk Folkemuseum

På dette bilde er bjellene nederst
på Arons prestedrakt godt synlig

Foto: Norsk Folkemuseum

Litt om Arons prestedrakt

Det var ikke bare i de gamle kirkers kor, tårn, takrytter eller støpul det var klokker. Også på Arons prestedrakt finner vi i blant klokker, enten en hengende fra halsen, eller nederst på kjortelen, og siden Aron er knyttet til vår gamle kirke, gjengis i det etterfølgende litt om Arons drakt.

I 2. Mosebok, fra vers 31 i kapittel 28 kan vi lese Guds egen orientering om hvordan Arons prestedrakt skulle være:

«Og du skal gjøre Overkjortelen som hører til Livkjortelen, helt igjennom av blå uld. Og dens aabning for Hovedet skal være midt paa den, og der skal være en Bord rundt omkring dens Aabning av vævet Arbeide; ligesom en Aabning paa en Brynje, skal den have, den skal ikke sønderrives. Og paa dens Kant nedentil skal du gjøre Granatæbler av blaa, purpurrød og karmesinrød Uld, paa dens Kant nedentil rundt omkring, og Guldbjælder imellem dem rundt omkring, en Guldbjelde og et Granatæble og atter en Guldbjelde og et Granatæble paa Overkjortelens Kant nedentil rundt omkring. Og Aron skal have den paa, naar han forretter Tjenesten, for at Lyden av den skal høres, naar han gaar ind i Helligdommen for Herrens aasyn, og naar han gaar ud for at han ikke skal dø».

Denne beskrivelsen dannet mønster for de treskjærere som i middelalderen skar ut Aronskulpturer til kirkene. Skulpturene ble utført med og uten klokker, bjeller og granatepler. Vår Aronfigur er uten klokker og granatepler, men nederst på drakten henger det bjeller. At granateplene mangler har trolig ingen betydning. Det heter at i 16-1700 årene hadde visstnok bjellene og granateplene samme symbolske betydning

Sammen med en Mosesskulptur flankerte vanligvis Aronskulpturen hovedbildet i altertavlene, som ofte var Golgatas scenen. I noen tilfeller er det foruten Moses og Aron også profeter, apostler eller evangelister i sidefeltene på altertavlene. Bruken av Aronfiguren var ikke begrenset til bare altertavlenes sidefelt. I kirkesammenheng finner vi Aron også på for eksempel gravplater, gravstener og i noen tilfeller på prekestoler.

Som de fleste andre bibelske figurer som var fremstilt for kirkebruk, hadde også Aronfiguren en symbolsk betydning. Først og fremst var han selvfølgelig den øverste prest, men sammen med Moses, og iført sin yppersteprestrakt, symboliserte han Kristus. Versene 4-6, kapittel 5 i brevet til Hebreerne blir tolket som en bekreftelse av denne symbolske betydning.



En klokke er et åpent «kar» som man slår på, på utsiden eller innsiden, med et slagverktøy. I våre kirkeklokker er det en kolve innvendig, som ved bevegelse av klokken slår på dens innside og lager den lyden vi kjenner fra våre kirker.



En bjelle er et tett kar som inneholder frie partikler som slår mot hverandre og mot karetts innside ved bevegelse. Ifølge Guds befaling skulle det være granatepler ved siden av bjellene. De mangler på vår Aronfigur.

Støpul - tårn - takrytter?

Alle kjente avbildninger av den gamle steinkirken viser den med takrytter (tårn). Men hadde den takrytter fra begynnelsen? Trolig ikke, i hvertfall ikke ifølge en interessant historie om vandalisering av «klokketårnet» til steinkirken i Askim..

Sist på 1300-tallet ble bonden Svein på Rud i Askim bøtelagt for å ha revet «klokketårnet» til kirken. Det virker umiddelbart imponerende at en mann alene kunne klare å rive ned takrytteren på kirkens tak, men bragden var kanskje av mindre format i virkeligheten. Det står nemlig skrevet at han «kom i skade for støpulen», og det forteller oss at det ikke var takrytter eller tårn som ble revet. Støpul, eller stopul, var nemlig et lite byggverk på marken ved siden av kirken, og det lot seg trolig lett rive over ende, for eksempel ved hjelp av en hest og noe tau. Hest og nødvendig tauverk hadde sikkert bonden Svein, for han var rik nok til å eie, eller bruke, to gårder, både Rud i Askim og Sulerud i Eidsberg. Allikevel sved nok boten godt, han måtte nemlig avstå 1 markesbol i gården Sulerud i Eidsberg, og det tilsvarte 16 kyr som var en større gårds besetning i den tid.

Denne historien viser at kirken trolig var bygget uten takrytter. Det virker ikke usannsynlig, for det heter at noen av de første romanske kirker ble bygget uten tårn eller takrytter. For eksempel Hvaler kirke. Iflg. Christie hang visstnok der klokkene på loftet over skipet, men 1722 ble det reist en provisorisk støpul «af stokke Werck» hvor klokkene hang til de etter reparasjonen av taket igjen ble hengt på loftet.

Christie skriver at midlertidige, provisoriske støpuler kjennes fra flere kirker i slutten av 1600-årene og begynnelsen av 1700-årene, men at eldre støpuler er ikke kjent i Østfold. Det betyr kanskje at klokkene, hvor det ikke var tårn eller takrytter, hang på loftet over kirkeskipet, som i Hvaler kirke. Fortsatt iflg. Christie, kom det i 1734 en kongelig forordning hvor det heter at hvor kirker har hatt tårn da de ble solgt, skal kirkeeieren holde tårnene ved like, og «hvor de nedfalde, samme af nye opbygge, men hvor ingen Taarn haver været maa dog Klokkerne ingenlunde henges paa Loftet under Taget, men der skal i det mindste bygges en anstændig Stuppel oven over taget for derudi at hænge Klokkerne, at deres Liud desto bedre kand høres».

Dette skapte tydeligvis problemer for enkelte av kirkens foresatte, ihvertfall for prosten Johan Cold vedrørende kirken i Glemmen. 1737 skriver han ifølge Christie følgende: «Taarn eller Stuppel har der aldri været paa Gliming Kirke, og om den Kongl. Forordning i det fald skal fyldistgiøris, var det godt, at man havde viss forklaring, hva en Stuppel er, efterdi adskillige slags Bygninger til Klokker haver samme Nafn: 2de Bielker med tver-trær overslag og tække Både oven paa et Huus saa og neder på Kirkegaarden Hedder en Stuppel, et huus for sig selv bygget et stykke fra Kirken, hvor Klokkerne hænger øverst oppe, Heeder ligeså, et vedbygget Bindingsværk og fiæle Taarn, saasom i Friderichstad, Ved Borge Kirke etc. kaldes og af en deel med samme Nafn. Naar der skal blive alvor med saadanne Stuppeler, som i det mindste paa 4 steder udi dette Prousti vil komme i Qvæstion, hvor Vedkommende end og efter advarsler har givet sig liden tanke derom, har jeg tænkt, at det var fornøden, den Høye Øvrighed forud noget om denne forskrivt underdanigst blev foredraget».

Gapestokk

Det er forunderlig lite å hente i folketradisjonen om steinkirken i Askim, selv om den var i bruk helt til 1877. Selv gapestokken er ikke nevnt, enda man skulle tro at historier om bruken av den ville vandre lenge blant folk. Det er jo vanligvis slik at det skammelige blir hengende lenger ved et menneske enn dets positive handlinger. At gapestokken var der, og ganske sikkert sto plassert godt synlig foran inngangen til kirken, er imidlertid høyst sannsynlig. Kjøstel Westbye på Flatmark har nemlig en halsring til gapestokk som har fulgt med ham fra Store-Rud. Noen historier forbundet med ringen kjennes ikke, men den skal ha kommet fra Askim kirke, blir det fortalt. Hvis det forholder seg slik, hvilket det ikke er noen grunn til å betvile, er den trolig kjøpt til Store-Rud da det, før eller etter riving av kirken, ble holdt auksjon over inventar og deler av selve kirkebygningen.

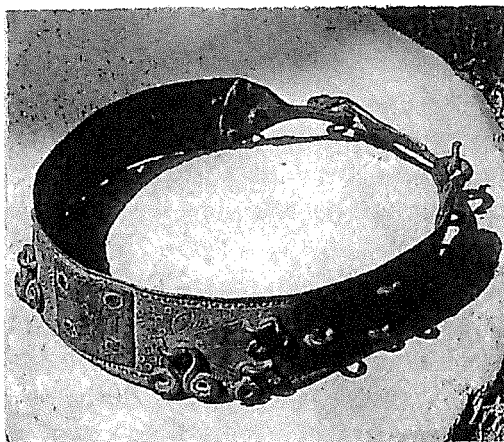

Halsringen til gapestokken ved steinkirken
Privat eie på Flatmark
Foto: Askim Kamera Klubb

Å bli lenket til gapestokken var trolig noe av det mest skammelige og fornedrene et menneske kunne oppleve. Utstilt på kirkebakken hvor bygdens folk, den gang trolig alle bekjente, vandret forbi to ganger ved hver gudstjeneste. Man skulle nemlig lenkes fast fra en til tre timer, halve tiden før og halve tiden etter gudstjenesten. Man måtte være sikker på at synderen ble sett av alle som var innom kirken.

Det var mange grunner til å bli idømt å stilles ut i gapestokken. Bøter som ikke ble betalt, fravær fra gudstjenesten uten gyldig grunn, for en vanlig bonde å stille med mer enn fem faddere ved barnedåp, brudd på ekteskapet, føde barn utenfor ekteskapet, for en ung pike å komme i «uløkk», hor osv. Forstyrrelse av gudstjenesten kvalifiserte også til gapestokken, ja, selv banning, og i byene, gateuorden.

Det var flere typer «gapestokk». I noen ble både bein og hender låst fast i hull i tverrliggende stokker, i andre stokker fikk man i tillegg halsring, og i noen bare halsring. Det kunne også bli festet en lapp på synderens bryst, med beskrivelse av hans synd. Straffen ble kalt «at læknes til pælen», og ble avskaffet ved lov av 17. mai 1848.

Vi kjenner ikke gapestokkens plassering i Askim, men sannsynligvis sto den noen meter syd/øst for nåværende kirkes sakristi. Når du passerer dette område, send da en liten tanke til de stakkars askiminger som en gang sto der til utstilling for sin «synd».

De første kirker

Det er visstnok i dag enighet om at noen av de første kristnes møtelokaler var deres underjordiske begravningsplasser i Rom, og at disse steder senere delvis dannet mønster for de første kirker. Disse forsamlingsrom var meget enkelt utsmykket, kanskje bare med noen malte veggbilder. I sideveggene var det hyller i flere høyder for de avdøde.

Alter hadde man ikke i vår betydning. Et bord for nattverden tjente imidlertid som alter, en stenplate som lå på en sarkofag hvor en martyr var stedt til hvile. Bak sarkofagen sto biskopens stol. Under, eller i alteret, som skulle være av sten til minne om Kristus, «hjørnesteinen», ble det i lang tid lagt helgenrelikvier. I de senere kirker bygget man en forhøyning som alteret sto på, og foran forhøyningen sto et kar hvor presten vasket sine hender før gudstjenesten begynte. De lysestaker som nå er plassert på alteret sto den gang på gulvet. I noen kirker sto bak alteret en kubusformet sten, bl.a. fullkommenhetens symbol.

Kirkene ble sett som Guds Hus, og det ble derfor forlangt at man opptrådte verdig så lenge man oppholdt seg der. Selv keisere og konger la fra seg sine våpen i våpenhuset før de gikk inn i selve kirken. Inne i kirken var det krav om absolutt taushet. Det var ikke tillatt å hoste, spytte på gulvet eller le, og det var stor helligbrøde å vende ryggen til alteret.

Bortsett fra langfredag, da man lå på kne, sto man under gudstjenesten. Stoler eller benker kom siden, og det var kanskje derfor det i våpenhuset sto kjepper som man kunne ta med inn og støtte seg til. Det het imidlertid at når man begynte å lese evangeliet, skulle alle sette fra seg kjeppen. Kjeppene hadde øverst et tverrtre som dannet et kors, og de hadde derfor i gudstjenesten trolig også en religiøs symbolsk betydning, kanskje flere.

Inngangen lå som nå i vest. Det symboliserte at når man gikk inn i kirken forlot man verden hvor mørkets makter hersket. Derfor lå også dåpshuset med døpefonten i vest, enten rett utenfor kirkedøren eller like innenfor. Man skulle døpes og renses før man fra mørkets verden trådte inn i Guds hus.

De store templer og katedraler ble bygget av spesielle byggesamfund. De besto av en slags arkitekter, som ikke bare bygget, men også utsmykket de bygg de oppførte. I Romertiden var det *De Romerske Collegier* som sto for mye av byggingen av helligdommer. Det var fritt organiserte byggesamfund, som for eksempel de senere *Comasinerne* var avlegger av, byggesamfundene som ble regnet som sin tids største arkitekter. *Collegia fabrorum* (murer-kollegier) kom imidlertid til å bli de viktigste byggesamfund. De var religiøst preget fordi de så byggekunst som en etisk-religiøs utvikling for seg selv. Disse collegier behersket de forskjellige håndverk til fullkommenhet, fra smedkunst til billedhuggerkunst. Det er helt tydelig at for eksempel de senere murersamfund, som færtet rundt og bygget de store katedraler, har mye av sine tradisjoner fra disse collegier.

Etter hvert fikk kirken sine egne byggelaug, og man hadde klostre som laget bygningsmaterialer. For eksempel den velkjente munkestein (teglestein), som ble produsert ved et kloster i Tyskland. Sannsynligvis hadde kirken også eksperter i kirkebygg som reiste rundt og ved hjelp av den lokale befolkning bygget kirker. Slik Salomos tempel, ifølge en legende, ble bygget av jødiske «bønder» under ledelse av vismannen Ormus. Mariakirken i Askim var ifølge prof. Meyer så unik at bøndene i Askim umulig kan ha bygget den alene. Det er derfor grunn til å spørre om arbeidet kanskje ble ledet av en tilkalt kirkeksperter?

Kirkebyggets symbolikk

Den vanlige kirkegjenger oppfattet nok stort sett steinkirken i Askim som et sted hvor man fikk Guds ord, hvor man ble døpt, konfirmert, gift og hvorfra man til slutt ble jordfestet. I virkeligheten er kirken mye mer. Den er full av gammel symbolikk, noe av den fra så langt tilbake som da man måtte skjule sin gudsyndyrking for ikke å bli forfulgt, torturet og kanskje henrettet. For å beskrive all symbolikken behøves en hel bok, men i det etterfølgende er gjengitt noe av det viktigste, noe av det enhver kirkegjenger bør kjenne til.

Kirkens geografiske orientering: Som templet ble kirken fra begynnelsen orientert etter verdenshjørnene. Symbolikken i verdenshjørnene er blant annet korset, og har vært det langt bakover i tiden. Dette er interessant i forbindelse med det skjulte kors i Chartreskatedralen. Kanskje også i steinkirken i Askim? (s. 76: Var steinkirken i Askim konstruert rundt et usynlig kors?)

Kirkenes syd-nord og øst-vest plassering kan vi se med våre øyne, eller få bekreftet ved hjelp av et kompass. Men det er kanskje mer involvert i plasseringen? Den engelske forskeren Underwood har funnet linjer som slår en sirkel om/eller møtes som «blinde kilder» under gravhauger, monolitter og andre monumenter fra yngre steinalder. Disse linjene, som han kaller «aquastater», har han funnet også i kirker. De går der rett fram gjennom skipet og ender i alteret, hvor de krysses av en nord-syd linje. Disse linjer er funnet i Skiptvet kirke, Spydeberg kirke, Hovin kirke og der man mener steinkirken lå i Askim. Alle steder er linjene funnet slik som Underwood beskriver. Kanskje en tilfeldighet, men hvem vet?

Våpenhuset (før man går inn i selve kirken): Tilsvare Forgården i Templet. Der skulle alle som bar våpen sette disse fra seg.

Kirkedøren har flere betydninger, blant annet «Inngangen til felleskapet (menigheten)» og «Jeg er døren, om noen går inn gjennom mig, han skal bli frelst». Opprinnelig var det tre inngangsdører i steinkirken. Symbolsk sto tre dører i en kirke for *tro, håp og barmhjertighet*. En gang i middelalderen ble to av dørene i steinkirken murt igjen, kanskje av praktiske hensyn, kanskje også av uvidenhet om deres symbolske betydning.

Kirkeskipet: Symboliserer skipet som seiler for fulle segl gjennom alle stormer, uansett hvor harde de er. Dette i to betydninger: Det enkelte menneske og menigheten. I første betydning egentlig menneskets sjel på vei til himmelen, og i den andre Noas ark som reddet Noa og hans familie fra utslettelse. Arken (skipet) symboliserer da at de som er ombord i arken/skipet (tilhører forsamlingen) redde fra undergang og seiler trygt videre til de endelig kan la ankeret gå i himmelens havn.

Veggenes steiner: Steinene symboliserer de enkelte mennesker:og *bliv ogsaa I opbyggede som levende Stene til et Aandeligt hus*

Vinduene: Symbol på Den Hellige Ånd som holder stormen ute, men slipper solen (lyset) inn. Solen symboliserer blant annet Gud, og det er vel i denne betydning det er ment.

Korskranken: Symboliserer forhenget i templet, men også skillet mellom kroppen, symbolisert av kirkeskipet, og himmelen, symbolisert av koret. I dette tilfelle symboliserer korskranken dødsporten som et menneske må passere før det går inn himmelen.

Alteret: De første alter var for nattverden, og var kun et enkelt bord. Da gudstjenestene ble holdt i krypter, i skjul for fiender, var alteret en stenplate som lå på en helgengrav (sarkofag). Senere, da kirkebyggene kom, var sarkofagen frittstående, og bak den sto biskopens stol. Alteret skulle være av sten, som en påminnelse om Kristus,*hovedhjørnesteinen som Bygmesteren vragede.* Alteret er også symbol på arken i Det Aller Helligste. Den symboliserte der Guds trone og dermed Guds nærvær i sitt hus. Opprinnelig var alteret «Guds hus», og eksisterte som dette symbol langt før templer og kirker ble bygget. Alterets form var den guddommelige, symbolske urform: fire-tallet, firkanten med fire hjørner, og var slik symbol på det fullkomne verdensalt, som etter fortidens mening var den åpenbarte guddommelighet.

Klokkene. I begynnelsen av kristen tid ble forsamlingen kalt til gudstjenesten av særskilt utnevnte personer som gikk fra hus til hus. I vesten innførte man klokkekalling på 600-tallet, men i begynnelsen var det ikke alle kirker som hadde lov til å bruke klokker. I den greske kirke brukte man, før klokkene ble tatt i bruk, et hellig bordstykke som man slo på med en klubbe, mens man i Egypt blåste i basuner. Men basunen var mer en bare et instrument for sammenkalling til gudstjeneste. Den ble også betraktet som Guds stemme.

Klokkene er et gammelt orientalsk symbol. I kirkesammenheng finner vi dem ikke bare i tårn, takrytter eller støpul (klokkeoppheng på marken, ved siden av kirken). Også på yppersteprestens drakt var det klokker. Arons drakt var forsynt med klokker, bjeller og granatepler, eller bare bjeller, slik som vår Aronkopi i kirken. Når vi hører klokkene kaller til gudstjeneste, så symboliserer klokkeklangen blant annet Guds stemme som kaller til gudstjeneste. Klokkeringens formål var også å beskytte mot onde makter.

Granatepler og bjeller: Yppersteprestens drakt hadde foruten klokker, i blant også granatepler og bjeller. Granateplene symboliserte evig liv, og partiklene i bjellene, som laget lyd ved å slå mot sideveggene, symboliserte medlemmene i menigheten

Værhanen på tårnet: Værhanen har flere symbolske betydninger, blant annet presten eller vekteren: «Jeg setter vektere på dine murer, Jerusalem».

Jordkulen: Symbol på evigheten. På toppen av den gamle altertavlen i steinkirken sto Kristus på en jordklode, altså Kristus som hersker på jorden.

Tårnet: Symboliserer himmelstigen, og hvis det er to tårn, også Jacobs stige. Altså veien til og fra himmelen. Dessuten symboliserer tårnet det kvinnelige og det mannlige prinsipp.

Døpefonten: Opprinnelig renseseskaret som sto utenfor templet. Mange kirker hadde fonten utenfor kirkeskipet, ofte i et eget dåpskapell, eller nederst i kirken, hvilket symboliserte at man måtte gjennom dåpen for å komme inn i kirken (menigheten). Senere ble fonten flyttet lenger fram i kirken.

Kirkeskip hengende under taket: Samme betydning som forklart foran for kirkens skip. Wilse beretter at det var kirkeskip i steinkirken på 1700-talle

Noen spekulasjoner rundt Mariakirken

Hvor lå steinkirken?

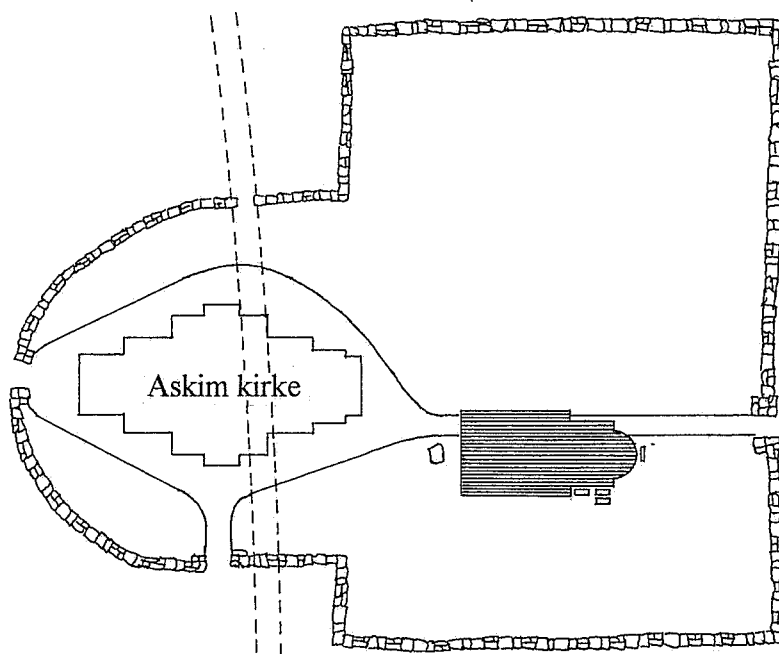

Oppmåling av Klaus Landfald og Øivind Riseberg, Tekn. etat

- ==== Vei til Onstadsund - Øyeren - Trøgstad
- ▣ Gravplater
- Familiegravsted
- Steinhelle

Det er ingen tegn i marken etter kirken, for eks. fundamentrester, men ut fra gravminnene over to prester som døde før kirken ble revet, kan vi trolig plassere den nokså nøyaktig på kartet. Prominente personer ble gravlagt nær kirkemuren, helst i takdryppet, og vi kan derfor anta som ganske sikkert at kirkeveggen sto meget nær disse prestenes graver.

Ifølge en tradisjon er det i dag et familiegravsted der alteret lå, men hvis prestenes gravplater ligger ved korveggen, som synes naturlig i dette tilfelle, ligger gravstedet *litt utenfor* østveggen av koret. Utgangspunktet for tegningen på kartet er imidlertid prof. Meyers nedfotograferte rekonstruksjonstegning, og målene kan på grunn av forminskningen være noe misvisende. Dessuten ble apsisen revet i middelalderen, og koret forlenget. Det er derfor ikke usannsynlig at gravstedet ligger innenfor korveggen, og om ikke akkurat der alteret sto, ihvertfall ganske nær dettes plassering.

Steinhellen vest for den gamle kirken lå da den ble funnet, 1 meter lenger vest enn i dag, og 70 cm under terreng. Terrengtet er i nyere tid fylt opp, og hellen hevet til nåværende nivå. Opprinnelig lå altså steinhellen på daværende terreng og 3 meter vest for inngangen til kirkeskipet, og det betyr at den kan ha fungert som trapphelle foran våpenhuset.

Var steinkirken i Askim konstruert rundt et usynlig kors?

En tradisjon beretter at Chartreskatedralen i Frankrike er konstruert etter hemmelige geometriske prinsipper. Et av «bevisene» for det skal være at lengden på koret pluss lengden på et av tverrskipene svarer til lengden på skipet, målt fra tverrskipet. (Med det andre tverrskipet fremstår et latinsk kors). I fortiden ble geometri sett som et av de språk Gud benyttet når han talte til menneskene. Det var kun de innviede, fortrinnsvis håndverkere og presteskapet i de forskjellige mysteriesamfund, som forsto dette språk, og det er vel derfor ikke noe forunderlig at vi finner geometri uttrykt i en katedral oppført av Bernhard av Clairewaux og hans cistercienserorden, -trolig med bistand av Tempelherrene.

Chartreskatedralen er i ettertiden blitt betegnet som et av høygotikkens mesterverk, og det er vel derfor lite sannsynlig at man i en landsens kirke i Norge, for eksempel den lille steinkirken i Askim, vil finne noe tilsvarende, -at også denne kirken er konstruert over et skjult kors med bestemte forhold mellom stolpe og korsarmer? Det hevdes imidlertid at tidligere var bruk av visse geometriske prinsipper viktige ved konstruksjoner av alle helligdommer, og siden Chartreskatedralen og steinkirken i Askim ble bygget omtrent samtidig, er det et forsøk verd å prøve professor Meyers rekonstruksjonstegning fra 1934 i forhold til et latinsk kors.

Siden det ikke var tverrskip i Askimkirken, slik det var i Chartreskatedralen, velges koråpningen og bredden av denne som utgangspunkt for eksperimentet. Vi lar stolpen i korset begynne ved apsis, slik den gjør i katedralen, og avslutter på samme sted som i denne, -ved inngangsdøren. I samme bredde som stolpen plasserer vi så korsarmene fra koråpningen til utsiden av begge ytterveger. Vi finner da samme forhold mellom stolpe og korsarm som i Chartreskatedralen: lengden på stolpen over korsarmen pluss lengden på en korsarm tilsvarende lengden på stolpen under korsarmen. Tar vi med også andre korsarm, fremstår dessuten et latinsk kors.

Er dette en bevisst konstruksjon eller bare en tilfeldighet? Finner vi kanskje her en bekreftelse av hva Gotfred Mortensen hevder i «Grundsymboler»: «Som templet ble kirken orientert etter verdenshjørnene og symbolikken i disse, det er korset, og antagelig fra før 800». Sett i forhold til professor Meyers konklusjon etter rekonstruksjonen av den gamle steinkirken: «.....en av de fornemste i Oslo-egnen», er det ikke urimelig å tro at en ekspert i kirkebygging, som da sikkert også hadde kunnskaper i «den hellige geometri», sto for oppføringen av Mariakirken, og bevisst la inn et kors i konstruksjonen. Ifølge Meyers beskrivelse av den håndverksmessige utførelsen må det ihvertfall stå helt klart at steinkirken i Askim ble ikke oppført av stedets bønder alene. De profilerte steiner og den meget sjeldne sålbenkstein vidner om kunnskap og en faglig kvalitet som en heller ikke kan forvente å finne hos en datidens landsens gråsteinsmurer, om han fantes. «En av de fornemste i Osloegnen», sa professor Meyer. Kanskje en av de mest mystiske også?

Etter alle mine studier av fortidens byggekunst, i forskjellige kulturer og forskjellige århundrer, forundres jeg ikke lenger over å finne mystikk og imponerende kunnskaper innblandet i selv de enkleste byggverk. Egentlig ikke uventet, åndsmakter og det hellige var innvolvert i våre forfedres liv hele døgnet og i alle forhold på en måte vi ikke kan forstå, -hvorfor ikke da også i deres byggverk, og spesielt i deres helligdommer, uansett størrelse?

CHARTRESKATEDRALEN

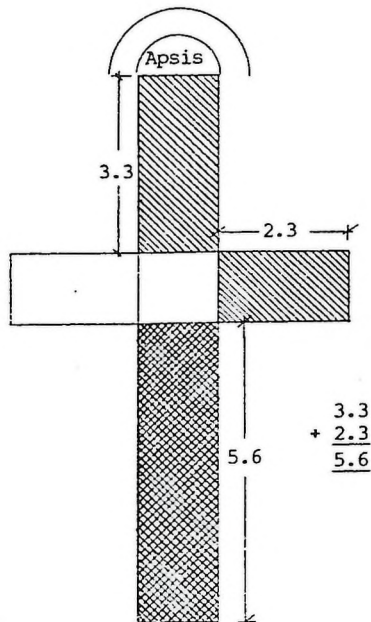

MARIAKIRKEN I ASKIM

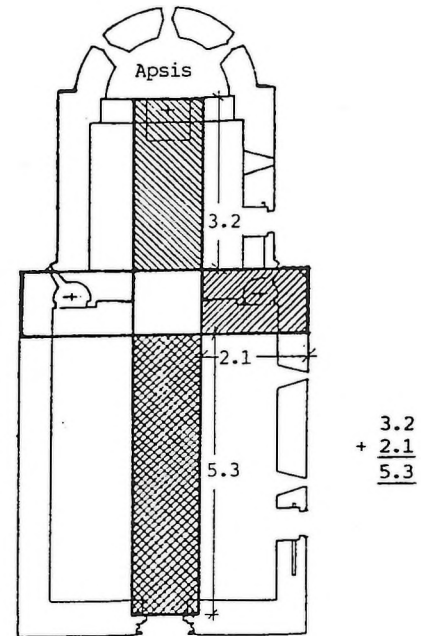

Tilfeldig likhet, eller konstruert likhet?

Lengden på øvre del av stolpen pluss lengden på en korsarm
tilsvarer lengden på nedre del av stolpen, slik som i Chartreskatedralen.
Korset i Mariakirken er tegnet inn på nedfotografert rekonstruksjonstegning av
professor Meyer. Det er litt usikkert om nedfotograferingen har påvirket målene.
(Korset i katedralen er selvfølgelig større enn i steinkirken, men forholdene er de samme)



På det lille alteret nederst i kirken står to tinn lysestaker fra alteret i steinkirken.
På den ene er gravert Jon Østensen - 1753, og på den andre Ole Fransen - 1753.
De eide på den tiden en halvpart hver i kirken.
I midten et ikon laget og gitt av Arne Lystad.

Foto: Kai-Arne Lystad

Liten tre-kirke før steinkirken?

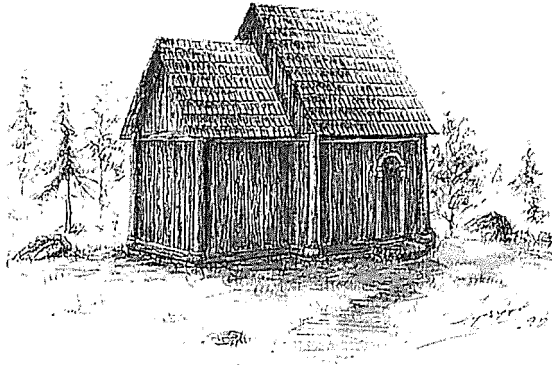

Omtrent slik var kanskje de første små private trekirker og gårdskapell.
Tegn.: Arne Lystad

Ansgar, «Nordens Apostel», misjonerte i Danmark og Sverige. 829 bygget han en kirke og grunnla en menighet i Birka i Sverige. Menigheten gikk etter hvert i oppløsning, og i begynnelsen av 850-årene var derfor Ansgar tilbake i Birka. Menigheten ble gjenopprettet, denne gang med støtte fra sveakongen Olaf, som sammenkalte et ting som ga misjonen fra Hamburg/Bremen rett og lov til å bli i landet, og fortsette misjonsvirksomheten. Tilbake i Danmark igjen bygget Ansgar en kirke i utkanten av handelsstedet Hedeby, og kort etter også i handelsstedet Ribe. Ansgar ble også utnevnt til biskop av Hamburg, som de nordiske misjonsmarkene hørte inn under.

I denne tiden utviklet seg etter hvert en sterk misjonsvirksomhet rettet mot «den andre siden av havet», altså mot den svenske vestkyst og sjøbygdene i Viken (bygdene på begge sider av Oslofjorden, fra Gøteborg til Langesundfjorden). Men vikværingene ble påvirket også på andre måter. Ved handelsferder til Hedeby og Ribe kom de i kontakt med den nye kult, og det fortelles at noen av dem også lot seg døpe. Dette kan imidlertid ha vært for å innvinde seg hos de kristne handelspartnere de kom i kontakt med, men de ble på den måten ihvertfall kjent med den nye kult.

Men selv med forutgående misjonsvirksomhet fra Danmark, pluss at mange Vikværingene kjente den nye kult fra handelsturene, er det allikevel lite trolig at kristendommen hadde festet rot i Viken. At danskekongen Harald Blaatand, som hadde latt seg døpe i 960, erkebiskopen av Hamburg og den saksiske keiser Otto II i 975 bestemte seg for å tvangskristne Viken kan tyde på det. Forsøket ble visstnok ikke særlig vellykket, men det kan ikke være tvil om at informasjonen om den nye kult, både ved misjonsvirksomhet, handelsreiser og tvangskristningen, til en viss grad hadde påvirket de gamle hedninger i Viken, for da Olav Trygvasson la fram for vikværingene sine planer om å kristne landet, fikk han støtte for dette. «Deretter kunngjorde han for almuene at han ville be hele folket i landet ta mot kristendommen», beretter Snorre, og sier videre at «de som hadde lovet å støtte ham var de første til å samtykke, og de var de mektigste av de mennene som var tilstede, og alle andre gjorde som dem, og slik ble alle menn øst i Viken kristnet».

Etter dette dro kongen nord i Viken for å fortsette kristningen, men nord i Viken, hvor vi må tro Askim hørte til, gikk det visstnok ikke like lett, for Snorre beretter at de som sa i mot refset kongen strengt, noen lot han drepe, noen skamfere og noen jage ut av landet. «Men denne sommeren og vinteren ble hele Viken kristnet», beretter Snorre. Vi må tro at dette også førte til bygging av kirker, sannsynligvis små misjonskirker og private gårdskapell.

Historien om Olav den hellige bekrefter da også kirkebygging. «Han fullførte kristningen av landet», og «overalt bygget han kirker», heter det. Det hevdes også at ved Olavs død var det minst en kirke i hver bygd i Norge. Hvis det siste er riktig, er det ihvertfall ingen tvil om at det allerede i første halvdel av 1000-årene var en kirke i Askim. Sannsynligvis en liten og enkel trekirke, som en «maadelig stue» som Edv. Bull sier om den lille trekirken på Skaug i Skiptvet, og trolig beliggende der man senere bygget hovedkirken.

Med Olav Kyrre fortsatte kirkebyggingen, nå med større kirker som fylkeskirker, sognekirker og annekskirker, men det ble fortsatt bygget små, private kirker. «På Østlandet ble disse bygget i et særlig stort antall», berettes fra Olav Kyrres tid. Det er ingen grunn til å betvile dette, tvertimot må vi forvente at det ble bygget kirker i takt med den nye kults utbredelse. Hvor skulle man ellers holde de messer man var forpliktet til, om man ikke hadde et hus til det? Å holde katolske messer i friluft i vårt klima, ville være en umulighet.

Et godt argument for at Viken ble tidlig kristnet er, at ifølge arkeologene er Viken det området i landet hvor de gamle gravskikker opphørte først. Det heter også at gravlegging etter gammel skikk, for eksempel hauglegging på eller i nærheten av gården, ble strengt forbudt fra den nye kults etablering, og at slik gravlegging ble strengt straffet om den ble oppdaget. Et slikt forbud måtte vel innebære at det ble stilt til rådighet et annet sted å gravlegge de døde, og det må ha vært et vigslet gravsted. Og ble det etablert et slikt gravsted, må vi regne med at det også ble bygget en kirke ved stedet, om ikke annet enn en liten trekirke, i første omgang.

Man vet lite om tidlig kirkebygging i Indre østfold, men det er mulig en steinrest viser til en tidlig misjonær og misjonsvirksomhet i Eidsberg, og da kanskje også til tidlig liten trekirke der hvor det senere ble bygget en romansk steinkirke. Christie forteller i *NORGES KIRKER, Østfold*, bind 2, at ved ombyggingen av Eidsberg kirke 1880-81 ble det funnet en kvader, 32 x 34 cm, med forsenket kantrand. Innenfor ramen var innhugget runer som er tydet «ODINKAR» (Magnus Olsen, s. 5). Denne innskriften er det eneste minne om navnet Odinkar på norsk grunn, men det forekommer flere ganger på dansk, skriver Christie, og fortsetter: «Det kan tenkes at innskriften skal minne om Odinkar d.y. (biskop i Ribe, død 1043) som av Olav den hellige ble kalt til å misjonere i Viken». Ble disse runer hugget inn i stenen som minne om Odinkar da man bygget den første steinkirken i Eidsberg? Misjonæren som i begynnelsen av årtusenet kanskje misjonerte på begge sider av vannveien innover i landet, den tids E18? Var han i Eidsberg og reklamerte for den nye kult, og bygget han der en liten misjonskirke, en liten trekirke?

Stemmer det at Odinkar var i Eidsberg, må vi tro han også var i Askim. Alt tyder på at man tok misjonsvirksomheten alvorlig, og forsøkte å få den nye kult etablert rasket mulig, og hvis folketradisjonen i Skiptvet har rot i virkeligheten, ser det ut til at den nye kult tidlig ble godt befestet også i vår del av Viken.

Tradisjonen beretter nemlig om hele 7 private kirker eller gårdskapell i den lille bygda, og det er mulig at ihvertfall noen av disse ble bygget før man oppførte hovedkirken i annen halvdel av 1100-årene.

Det heter at de første kirker ofte ble bygget på eller ved de tidligere hov eller kultsteder. Dette var visstnok for å hindre fortsatt dyrking av de gamle guder på disse steder. En indikasjon på en liten trekirke der steinkirken lå, har vi derfor i steinkirkens beliggenhet. Like nord for kirkestedet er det nemlig et gammelt kultsted som i folketradisjonen går under navnet Offeret. Der er det registrert bunnlaget av en stor røys fra eldre bronsealder (1800/1500-1000 f.Kr.), en steinring fra keltertid (500-Kr.f.), og 10 gravhauger fra eldre jernalder (500 f.Kr.-600 e.Kr.). I alt er det registrert 40 gravminner i kirkeområdet, pluss at det er funnet antydninger til branngraver syd for kapellet. Alt dette tyder på stor bosetning og aktivitet i området, som kanskje allerede i hedensk tid var bygdas sentrum?

Steinringen på Offeret er spesiell. Det er 5 store steiner tilbake av opprinnelig 8 (9?), og to av dem ligger med senter på linjer, trukket fra sentrum av ringen, mot henholdsvis soloppgang 22. juni og solnedgang 22. desember. Likeledes ligger de øvrige steiner med senter nøyaktig på en sirkel, og de er nesten på sentimeteren like med bredde ca. 110 og lengde ca. 120 cm. Den nøyaktigheten som anlegget er gjennomført med tyder på at dette kanskje var et offersted for mer enn gården det var plassert på. Kanskje så viktig i befolkningens bevissthet at man fant det nødvendig å eliminere det ved å plassere den første kirke og det første vigslede gravsted i nærheten.?

Det heter at vigsling av gravsted har evigvarende virkning, og det indikerer at nuværende kirkegård er en utvidet utgave av det første vigslede gravsted i Askim. Hverken i folketradisjonen eller andre steder er det funnet antydninger om noen annen kirkegård enn den nuværende. Også her er folketradisjonen i Askim merkelig taus, for eksempel i forhold til den like beskjedne bygda Skiptvet. Vi kjenner kristen gravlegging både ved Skauskirken og på Lambruhan i Skiptvet, og det er antydning av graver på gården Sperstad i samme bygd. Ifølge folketradisjonen var det en liten kirke eller et gårdskapell på Sperstad, og da kan vi ikke uten videre avvise også en vigslet gravplass på gården.

I Askim mangler slike beretninger fullstendig, bortsett fra at navnene «Kirkeholen» på Huer og «Kirkevollen» på Vammeli, kanskje henviser til kirker. Det heter at det var de største og mektigste bøndene som ble oppfordret til å bygge små, private kirker eller gårdskapell, og både Huer og Vammeli var sikkert store nok gårder til at bonden følte han burde ta inn over seg kongens oppfordring. Det førte sikkert også til økt sosial posisjon å ha egen kirke på egen grunn, hvilket kanskje også fristet til litt byggevirksomhet. Det fantes sikkert såkalte «strebere» i den tiden også.

Uten en utgravning av grunnen hvor steinkirken sto, og eventuelle funn av stolpehull eller rester av fundamentering, vil vi aldri få vite om det var en tidlig, liten trekirke i Askim. Det er imidlertid en kostbar historie som kommunen sannsynligvis vil rygge tilbake for, ihvertfall på grunnlag av bare indisier. Disse indisier er imidlertid så klare at det vel er liten grunn til å tvile på at steinkirken i sin tid avløste en liten trekirke. Som tidligere nevnt er det for eksempel helt usannsynlig at man kanskje i omlag 150 år etter at den nye kult ble etablert i vårt område, forrettet messene i Askim i friluft, og tillot de gamle, hedenske gravskikker. Det må ha vært vigslet gravplass og en liten trekirke i Askim lenge før steinkirken ble bygget.

OFFERET

Fredet ved lov om kulturminner av 9. juni 1978.

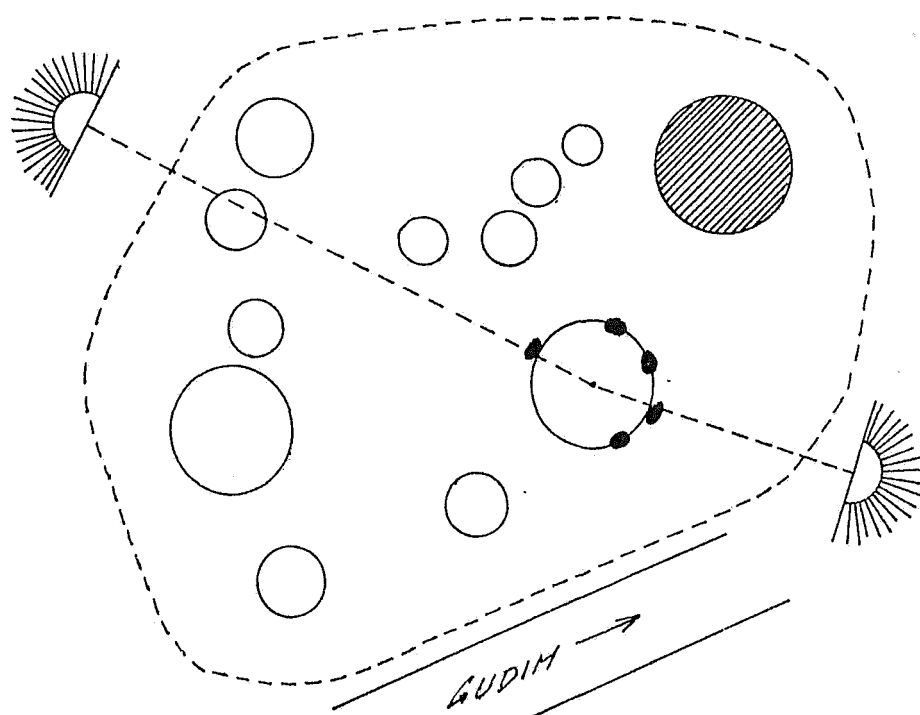

Oppmåling: Klaus Landfall og Øivind Riseberg - Tekn. Etat

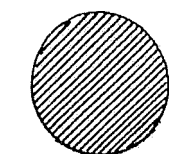

Rest av røys fra e. bronsealder, ca. 1800/1500 - 500 f.Kr.

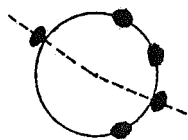

Steinring fra keltertid, ca. 500 f.Kr. - 0



Gravhauger fra eldre jernalder, 500 f.Kr. - 600 e.Kr.



Soloppgang 22. juni

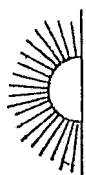

Solnedgang 22. desember

Tillegg

Man blir aldri ferdig med historien, heter det, og dette tillegg er en bekreftelse av påstanden. Da jeg var ferdig med mitt manus med historien om steinkirken, ble jeg oppringt av Olav Zakariassen som fortalte at han hadde funnet to artikler i Øvre fra 1970-tallet, som handlet om kirker i Askim, skrevet av henholdsvis Jens Grøntvet og Asbjørn Bakken. At jeg ikke hadde funnet artiklene ved min gjennomgang av tidligere årganger av Øvre, er naturlig. Jeg stoppet nemlig med min leting i gamle årganger etter omtale av steinkirken da jeg var kommet fram til siste verdenskrig. Senere enn 1940 fant jeg det lite sannsynlig at kirken var omtalt i Øvre.

Bakkens artikkel er spennende. Den handler nemlig om den første kirken i Askim, en liten misjonskirke fra tiden for kristendommens etablering, som han mener sto der steinkirken senere ble bygget. I Grøntvets artikkel er gjentatt mye av de vi kjenner fra før, men han bringer også nye, interessante opplysninger, spesielt om figurene og galleritavlene.

Asbjørn Bakken bekrefter min påstand at det må ha vært en tidlig misjonskirke i Askim før steinkirken ble bygget i 1180-årene. En påstand også Einar Bjorvand hevder i sin beretning for trekirkens 100-års jubileum. Bakken bekrefter videre min oppfatning av misjonsvirksomheten fra Danmark i andre halvdel av 900-tallet, og han har interessante tanker og ideer om en urgård, en høvding og et hedensk kultsted i området hvor de første kirkene ble bygget, også ideer jeg tidligere i forskjellige sammenheng har lansert. En tidlig storgård, kanskje en urgård med en høvding, som Bakken sier, er trolig den mest sannsynlige forklaringen på røysa fra eldre bronsealder, steinringen fra keltertid og gravminnene fra eldre jernalder på Offeret. Videre er det uten en tidlig storgård vanskelig å forklare i alt 40 gravminner i kirkeområdet, og ikke minst bekrefter en tidlig trekirke en storbonde. Som nevnt før heter det nemlig at på kongens oppfordring bygget storbøndene små private kirker eller gårdskapell på sine gårder, og spesielt interessant for oss er det at det ble bygget *særlig mange i Østlandsområdet*.

Spørsmålet som da dukker opp er selvfølgelig: Er prestegården den tidlige storgården? Det vet vi ikke, men hvis en slik tidlig storgård var tilstede må den ha ligget i prestegårdsområdet. Jeg hadde ikke tenkt å utdype dette problem nærmere i historien om steinkirken, selv om jeg hadde tatt med litt om den eventuelle første, lille trekirken, men siden Bakken også nevner urgård, høvding og tidligere hedensk kultsted, finner jeg at det kan være interessant å ta med mine tidligere spekulasjoner rundt dette spørsmål. Uten å gå nærmere inn på dette ville vi dessuten sitte igjen med et tomrom som jeg etter funnet av Bakkens artikkel mener bør fylles, selv om det stort sett må bli med spekulasjoner.

I det etterfølgende blir først gjengitt Asbjørn Bakkens tegning av kirken slik han mener den trolig var, samt hans beretning uavkortet slik den ble presentert i Øvre i 1972. Videre følger utdrag av Jens Grøntvets artikkel fra 1977, og til slutt mine spekulasjoner over spørsmålet om det var en storgård, kanskje en urgård, som Bakken kaller den, i prestegårdsområdet, før både prestegården og gården Askim, som man antar prestegården er runnet ut av.

(Asbjørn Bakken var en tid Fylkeskonservator i Vestfold, og fra 1964 til han avsluttet sin prestegjerning i 1972, var han sokneprest i Ås. Han var født i 1904, og tok teologisk embedseksamen i 1927.

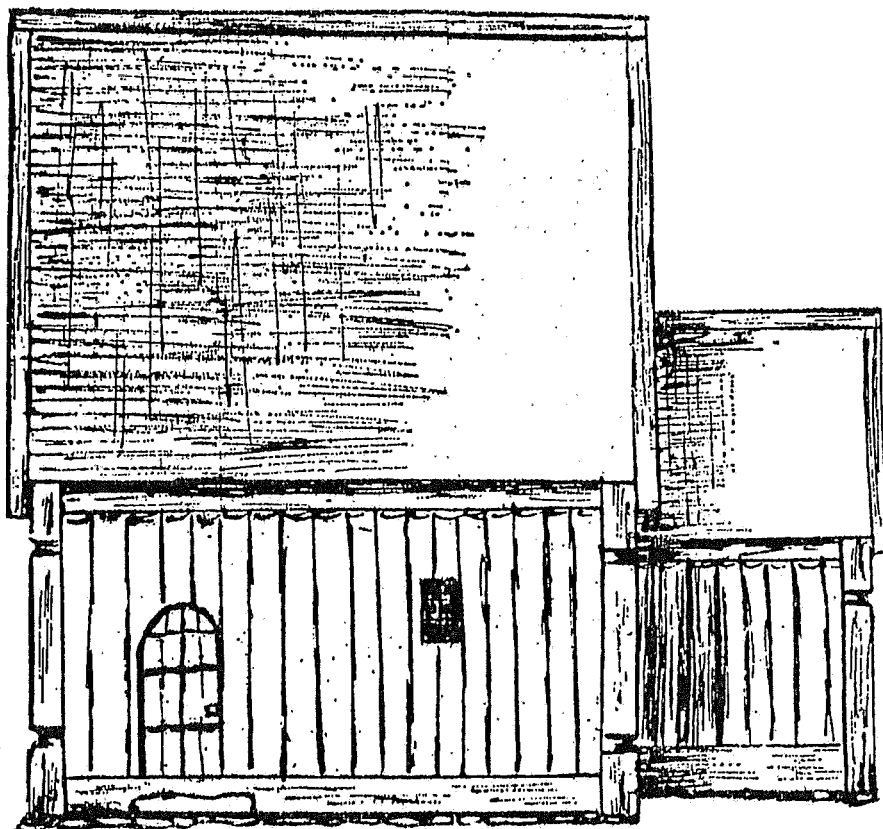

Tegning: Asbjørn Bakken

Asbjørn Bakken
Askim har hatt en stavkirke
-og vi vet hvor den lå

(Øvre Smaalenene 21. desember 1972)

Våre bygder har hatt en skatt i våre gamle stavkirker. Når det gjelder arkitektur og innredningskunst, tekstil og malerkunst er norsk kirkekunst på topp, selv i verdensmålestokk, og det vil ikke si så lite. Men det er skår i denne glede og stolthet. Så mange av våre gamle kirker, særlig da stavkirker, er revet og forsvunnet. Og det fine interiør forsvunnet. Dette er til dels tilfelle med Askim kirke også. Det var en stenkirke fra middelalderen som ble revet, og meget av det kostelige interiør er blitt borte, dels havnet på en lang rekke museer, dels forsvunnet på bygda. Den sjeldne bispestol som nylig er dukket opp og har funnet veien tilbake til kirken, er bare et av mange bevis på det.

Men det er noe om kirken som det vel neppe er skrevet om, som vi denne gang skulle se på. Vi vet jo at den vakre middelalderkirken som måtte falle i 1876, og nu ligger som kirkegårdsmur rundt den nye, neppe kan ha vært den første kirke på stedet. Om denne kirke (steinkirken) vet vi med stor sikkerhet at den har vært reist i løpet av 1100-tallet. Stilen forteller det. Og vi vet at den skatteordningen som ble innført, la oss si i 1153 - tienden - gjorde det mulig å reise et så stort og kostbart byggverk. Denne kirken har stått ferdig en gang i annen halvdel av 1100. Altså for 800 år siden. Men det er også sikkert at dette ikke kan ha vært den første kirke på stedet. Da den store steinkirke sto ferdig hadde de hatt en kirke på samme stød i bortimot 200 år.

Og det er denne kirken - selve misjonskirken - vi skal fortelle litt om. Vi vet nemlig ikke så helt lite om den, selv om vi ikke kan grave den fram, og vise den fram.

Kristendommen kom jo til vårt land i annen del av 900-årene. Vi kan takke Snorre for meget av kunnskapen om kristningen, men samtidig som vi bøyer oss i ærbødighet for en av Middelalderens største historikere, må vi innrømme at han var et barn av sin tid. På mange måter tok han feil. Snorre Sturlasson levde 200 år etter kristningen av vårt land. Og 200 år er lang tid. Tiden hadde forandret seg, og det var Snorre delvis oppmerksom på. Når han ser tilbake til Olavernes tid har han en vanskelig oppgave. Han betenker seg ikke på å la menneskene for 200 år siden gå kledd som i hans dager. Han lar dem være moderne både hva klesdrakt, språkbruk og tankegang angår. Om denne modernisering skjer bevisst, kan vi ikke alltid vite, men vi må konstatere faktum. Og det viktigste er at han ikke vil la de gamle nordmenn, som levde 200 år før ham, være hva de i virkeligheten var, nemlig folk som sto utenfor det moderne Europa og tilhørte et gammelt ættesamfund, et u-land som ennå hørte gammeltiden til. Dette vil ikke Snorre innrømme, han skammer seg liksom over sine landsmenn. I mellomtiden kan vi si at folk var blitt individualister. Og det er nettopp her vi kan konstatere at Snorre tar feil, om det er med eller mot sin vilje skal vi ikke her komme inn på.

Vi vet at de gamle bygdesamfunn var helt annerledes enn da Snorre levde. Det begynte som en slekt, en slekt som eide og rådde i hele «bygda». Det begynte med at denne slekt bodde på en sentral gård, selve modergården, eller ur-gården. Her bodde slekten sammen, «de åt av samme sekk, og drakk av samme bekk», som det heter. Barna som vokste opp, flyttet ikke ut, men bygde seg et nytt hus på gården. De giftet seg med den de fikk anvisning på. Og den opprinnelige gård besto av en mengde mindre hus, alle tømret opp. Her holdt slekten sammen, underordnet en høvding, slektens eldste.

De flyttet ut på utmarksgårder om sommeren, ryddet og drev disse i den varme årstid. Familiene flyttet ut, men om vinterene flyttet de sammen igjen på ur-gården. Ingen kunne si at den gården var sin, for hele herligheten eide de sammen. Slekten rådde over alt. På denne ur-gården - la oss si det var Askim eller Eid - hadde de alt som trengtes for å leve - mat og klær, hus og krøtter. Ved å holde sammen kunne de forsvare seg. Her hadde de også sitt kultsted, en helligdom der de dyrket de høyere makter de trodde på, og som ga dem det de trengte; mat av jorden, fisk og vilt fra skogen, seier over fremmede ildgjerningsmenn, lykke over mennesker og dyr. Vi må se dette klart for å forstå det store trosskifte.

Det kom på 900-tallet. Da nådde den kristne misjon våre bygder i Viken. Da hadde utflyttingen fra modergården for lenge siden begynt, gårdene var ikke arbeidsplasser bare om sommeren, de var blitt oppholdssted for de enkelte familier hele året, men slektens band var ennå meget sterke. Den enkelte familiefar kunne derfor ikke si: denne gård er min og den er din. Det var på en måte felleseie. Det var ikke tale om å kjøpe og selge den enkelte gård. Det var slekten som var eier, og slekten solgte ikke noe.

Kristendommen kom med at øverste styrer, og på 900-tallet var det kongen i Jylland, Harald Gormsøn (Blåtann), simpelthen bestemte at kristentroen skulle innføres i hans «rike». Han var nemlig herre også over Viken, den del av vårt land som han behersket med sine langskip fra flåtebasen på Skagen.

Denne Harald var konge i 953, hadde en kristen mor og ga støtet til kristningen av vår landsdel. Han sendte kirkens menn rundt omkring og forkynte at alle skulle over til kristentroen. Helt fremmed var nok ikke denne tro, men de hadde ikke noe valg. På Island ble kristendommen innført ved en flertallsbeslutning i året 1000, derved unngikk de borgerkrig, og det var en hedensk formann fra alltinget som avgjorde saken. Vi hadde ikke noe allting, men slekter som i slike saker fikk underordne seg kongen.

Det som folk merket var for det første at det ble forbudt å blote. Hovet måtte rives og et kristent kultsted reises. Det var en liten og etter vår mening beskjeden trekirke. En slik trekirke ville vi kanskje kalt en stavkirke, for den var ikke tømret, men bygget som en stavkirke uten den prakt som preget våre senere stavkirker. Det var ikke benker å sitte på, det var ikke tregolv, men jordgolv. Der var ikke vinduer, bare noen glugger. Men det var alter og det var døpefont. Her skulle det holdes messe hver søndag og på de andre kirkens helligdager.

Det viktigste var nattverden. Ingen gudstjeneste uten den. Den viste at den levende Kristus var tilstede. Om det var få eller mange folk tilstede var ikke hovedsaken, bare at gudstjenesten ble feiret på den rette måten. Alle måtte døpes, og vi vet at da budet kom at alle skulle gå over til den nye tro, måtte alle følge budet. Ingen hadde valget. Hendte det at noen ikke ville, var det det samme som å stille seg utenfor samfunnet. Vedkommende måtte da forsvinne. Hvordan denne massedåp fant sted, har vi ikke noen skildring av. Snorre forteller det aldri.

Om det var kirketvang er usikkert. Det kan godt være at bare noen møtte fram som representanter for slekten og lot seg døpe for de andre. Den store kamp fant sikkert sted når det gjaldt begravelser. Den gamle skikk var jo at de ble begravet hver på sin gård, eller der de hørte hjemme. Kirken krevet jordfesting i innviet jord. Og på dette punkt var den ubønhørlig, så her har det nok vært stor strid mang en gang.

Det viktigste var at kirkehuset ble innviet av en biskop. Denne vigsel var så viktig at de kirkelige handlinger ikke var gyldige uten den. Men så var det en vigsel som var gyldig for alle tider. Derfor vet vi at kirkevigselen ikke falt bort om kirken brant ned eller ble revet. Så vi kan være ganske sikre på at da de fikk råd til å bygge steinkirken i Askim, bygget de den der hvor den første kirken sto. Regner vi med at den første kirken i Askim sto bortimot 200 år, så reiste de den store stenkirken på nøyaktig samme stedet. Og en ting til: de rev ikke den gamle kirken. De lot den stå lengst mulig, det vil si at de bygget den nye kirken utenpå og over den gamle. På den måten unngikk de avbrudd i gudstjenestenes rekke. Å rive en slik liten, enkel kirke, var fort gjort, kanskje slapp de i det hele tatt å lyse messefall.

Jens Grøntvet

Klenodium av en gammel stenkirke forsvant da «utviklingen» kom

(Øvre Smaalenene 5. april 1977)

Grøntvet begynner sin artikkel med en beretning om Harald Blaatands kristning av Viken og bygging av små trekirker, hvorefter han fortsetter:

Men de store kostbare stenkirkene kom nok ikke på mange år. Noen tror at på mange steder tok de hovene i bruk som kirker. En kjent pave sa til misjonsprestene han sendte ut: «Dere skal ikke rive ned de gamle gudshus, -hovene. Dere skal bare ta bort gudebildene, rense hovet med vievann, og så bruke det til kirke. For folk liker å samles på de steder der de før var vant til å samles.» Men hovene var tuftet på bare jordbakken uten mur, så de råtnet fort ned. Mørke og utrivelige var de også, og med mange merker etter blotingen.

I de senere år er det foretatt en rekke utgravninger av gamle kirketomter i Danmark og Norge. Soneprest Asbjørn Bakken, som i mange år var Fylkeskonservator i Vestfold, har interessert seg spesielt for gamle kirkebygninger, og han har kommet til at de eldste kirkebygninger var enkle trehus, - stavkirker. Under mange av stenkirkene i Danmark, som fremdeles er i bruk, er det foretatt utgravninger, og det er funnet rester av trekirker. Sporene viser at kirkene ikke har vært laftet, men er reist i stavkonstruksjon. Stavene eller stokkene har vært rammet rett ned i bakken. Rester av slike kirker er funnet i hele Danmark og i Skåne. 1070 skrev Adam av Bremen at det er hundrevis av kirker i Danmark. Før har en vært tilbøyelig til å tvile på riktigheten av dette. «De siste års graving viser at han var i nærheten av de faktiske forhold», skriver Asbjørn Bakken.

Nå kom jo kristendommen omtrent samtidig til Danmark og Viken, og det er derfor rimelig at kirkebygningene ble nokså like. Riksantikvar Tscudi Madsen forteller at det er foretatt utgravninger av mange kirketomter også her hos oss. Riksantikvaren beroliger med at slike utgravninger ikke er noen uoverkommelig affære. 4 mann pluss en sakkkyndig leder i 2 måneder, er maksimum, forteller han. I Askim, hvor en kan grave uten å genere bruken av kirken, ligger forholdene godt til rette, antar riksantikvaren. Håkon Christie, som sammen med sin frue, har utarbeidet det monumentale verket «Norges kirker», uttaler også at det er av den aller største interesse å få undersøkt tomten etter gamlekirken i Askim, ja, det er den eneste måten som kan gi pålitelige opplysninger om kirkens grunnflate og størrelse, og dermed om kirkebygget i det hele, forsikrer han.

Om stenkirken skriver Grønset følgende:

Det er to som har undersøkt minnene etter gamlekirken med stor sakkkyndighet, og det er professor Johan Meyer og ekteparet Christie. Professor Meyer bodde her i Askim noen år, og han var, som vi vet, meget interessert i gammel kunst og kultur. Han gransket og tegnet og utarbeidet et hefte med en masse opplysninger. (Hvor er dette hefte?)

Ser vi på hans rekonstruksjonstegning av den opprinnelige kirken, må vi si at den virker stilig og monumental, selv om den ikke var stor sammenlignet med andre stenkirker i Østfold, -bare 250 sitteplasser.

Kirken var bygget av kvaderstein, og muret helt opp til mønet. Mange har lurt på hvordan de kunne få så store steiner så høyt til værs. Anders Kvakkestad fortalte meg hvordan det gikk for seg. Et sagn som har gått gjennom århundrene: «De bar steinene opp», sa Anders. «De la et solid tau rundt steinen, knyttet tauendene rundt en sterk stokk, og så tok 5 mann - 2 foran og 3 bak - fatt i stokken, løftet den opp på skulderen og bar steinen opp på muren.»

Videre beretter Grønset at «i 1703 var det nødvendig formedelst bedre lysnings givende udi koret at udbryde Muren og nyt Vindushul at gjøre.» I 1800-årene ble det klaget flere ganger over at kirken var for mørk. I 1854 heter det: «Kirken har fået to nye Vinduer.» På tegning av 1870 har skipet fått 2 store og koret 2 mindre rektangulære vinduer med små ruter. Det sies ikke mer om den vandalisme som har overgått kirken. Hvorfor var kirken blitt for mørk? Jo, i 1800-årene hadde folk i Askim lært å lese, men i den mørke kirken kunne de dårlig følge med i salmeboken. Men var det ikke vokslys i kirken? Det hadde det vært før. Men da skolen kom i gang her, bestemte kongen i 1739, at de penger som kirkeeieren skulle yde til lyshold i kirken, skulle gå til skolekassen. Bare ved froprekenen og ved høytidelige anledninger fikk de ha lys på alteret.

Det er sikkert fra denne tiden den skriver seg den vakre skikken de hadde her i Askim helt til omkring 1910, at to mann kjørte foran kisten ved begravelser med hvert sitt tente lys i hånden. Etter begravelsen ble lysestakene satt på alteret og lysene forært til kirken. Den neste som trengte slike lysestaker kunne hente dem i kirken. Til hver stake hørte et blikkskjold, sortmalt og med avdødes navn malt i gullbokstaver. Jeg fant noen slike staker på kirkeloftet, sortmalte, dreide staker, to og to like. De befinner seg nå på Bygdemuseet. (De er ikke der lenger, desverre.)

Han nevner også Kirkeskipet som hang i taket, men som for lengst er forsvunnet, og at duen som hang over prekestolen ble funnet på kirkeloftet. Det viste seg at kirketjener Fosser hadde tatt vare på den. Grunnen til at den havnet på loftet var trolig at den ene vingen var forsvunnet. Jens Authen ordnet opp i dette, forteller Grønset. Han restaurerte duen tilbake til opprinnelig fasong. Dette lot seg gjøre fordi duen var helt lik duen over prekestolen i Trøgstad kirke, som var i behold. De var trolig skåret av samme mester. Nå har vi den her på Bygdemuseet. (Den er i dag tilbake i kirken.)

Grønset forteller videre at i de gamle kirker var det ikke stoler, bare noen smale benker langs veggene for gamle og skrøpelige. Folk sto under gudstjenesten, og det var bare bispen som satt når han kom på besøk.

Grønset kom til Askim i 1925, og traff da folk som hadde opplevd gamlekirken. Kristian Hansen Skjønhaug hadde sett på da tårnet ble revet ned. «Det var den eneste dagen vi fikk fri fra skolen», fortalte han. Hele bygden var møtt opp for å se på. Ved hjelp av taljer og et stort mannskap fikk de tårnet over ende. Det falt mot syd-øst, og tårnspissen gikk dypt ned i bakken. Hans Kjellås var med i siste kullet som ble konfirmert i gamlekirken. «Den var liten, sammenlignet med den nye», sier han. Han husker at kordøren var liten, så det var vanskelig å følge med i det som forgikk i koret når en satt i kirkebenken. Det samme forteller Haaheim.

Både Kjellås og Skjønhaug husker godt auksjonen ved kirken. «Det var kommet folk fra mange andre bygder også», forteller de. En mann fra Rakkestad kjøpte døpefonten.

En tid etter var det auksjon hos ham, og to karer fra Eidsberg kjøpte døpefonten. På hjemveien stoppet de på Sletner. Der bodde bror til Hans Westbye. Eidsbergkarene skjønte nok at han hadde interesse for døpefonten. Da de reiste spurte de om han ville ha den. Ja, slik kom den til Sletner, og der ble den i mange år. Før mannen på Sletner døde, sa han at bror hans, Westbye på Store Rud, skulle ha døpefonten. Så var den da tilbake i Askim. Westbye sendte den siden til en utstilling i Sarpsborg, og den ble stående i mange år på Borgarsyssel museum

Da døpefonten kom tilbake til Westbye på Store Rud, tilbød han Askim kirke den, men kirketilsynet svarte at det var ingen høvelig plass til den. Men Ansten Westbye anså seg ikke som eier av døpefonten. «Jeg bare oppbevarer den her på gården, jeg», sa han. «Når kirken bare får et passende sted å sette den på, kan de få den tilbake til almenhetens eie».

Grønset har også spennende beretninger om andre deler av interiøret:

Torkel Gundersen fra Hobøl var også på kirkeauksjonen i Askim. Han bodde på Dammen, litt utenfor Knapstad, og han hadde en butikk der. Da han kom hjem etter auksjonen, hadde han med seg trefigurene og billedrammene fra kirken. På nabogården var det en liten gutt som het Ludvig Helgesen. Han var 86 år den gang jeg snakket med ham, men han hadde god hukommelse og snakket greit. Som gutt lekte han sammen med barna til Gundersen, fortalte han, og han husker godt «apostelfigurene», som han kalte dem. Gundersen satte dem i vedskjulet, og aktet dem ikke for noe. Guttene moret seg med å hugge dem istykker, og siden ble de brent opp som ved.

Helgesen husker også godt billedene. De forestilte alle kjente navn fra bibelhistorien: Gideon, Jefta, Samson flekker løven og Goliat m.fl. De var omlag 80 cm. høye og noe smalere, sier han. Gundersen satte bildene på veggene i rommet i annen etasje hvor guttene lå. Dette rommet kalte de siden «Profetkammerset».

Da Torkel Gundersen døde, kjøpte Ludvig Helgesen huset etter ham, og ble da også eier av maleriene fra Askim kirke. Noen år senere tok han maleriene med til en auksjon i Spydeberg hvor han hadde lyst dem ut til salgs. Der møtte også to menn fra Askim for å se på bildene og muligens kjøpe dem tilbake til kirken i Askim. Men de to karene fant ut at maleriene ikke hadde noen «kunstnerisk» verdi, og ville ikke gi noe videre for dem, og Helgesen tok bildene med seg hjem igjen. Noen år senere solgte han dem til en snekker i Oslo. Han minnes han fikk 2-3 hundre kroner for dem. «Jeg hadde inntrykk av at snekkeren kjøpte for en annen», sier Helgesen. Og det var nok riktig. Noen år senere fikk Trøgstad Museum spørsmål fra antikvitethandler Holst Halvorsen i Oslo om museet var interessert i å kjøpe noen kirkebilder fra Askim. De var hensynsfulle i Trøgstad, og forespurte om Askim var interessert i bildene. Men i Askim var interessen like liten og uforstanden like stor som den hadde vært under hele ødeleggelsen av Gamlekirken.

Hvor det ble av det øvrige inventar fra kirken kjenner vi lite til, fortsetter Grønset. Martha Guderud, født Hannisdal, vokste opp i Klokkergården. Hun forteller at en del saker fra Gamlekirken ble kjørt dit og satt inn i uthuset. De ble etter hvert hugget opp til ved.

Grønset spekulerer også litt i hvem som kan ha bygget kirken:

Å bygge av stein var noe nytt her i landet den gang, og det er sannsynlig at de første murmestrene, eller steinmestrene, som de kaltes, var utlendinger, eller nordmenn som hadde lært kunsten i utlandet. Ja, kunstnere var de - rene mestere til å pusse og forme steinen. Å reise en steinbygning med buer og hvelv, slik som i Askimkirken, er ikke lært på en dag. I muren på Skjeberg kirke ligger en stein med følgende runeinnskrift: «Stein denna gerdi Bottolf Steinmesteri.» Det er rimelig at Bottolf Steinmester bygde flere steinkirker her i Østfold. Kanskje var han mester for steinkirken i Askim også?

I resten av Jens Grøntvets artikkel går igjen opplysninger andre forfattere har presentert i tidligere gjengitte artikler.

Til slutt skal vi spekulere litt over de indikasjoner vi har på en tidlig storgård i området ved kirken, med en storbonde som kanskje bygget den første kirke på egen grunn, kanskje Bakkens «høvding på en ur-gård». Vi tar da utgangspunkt i den gården som dag går under navnet Prestegården, men som egentlig heter Koltorp, som trolig betyr «Kolls gård».

Har prestegården sin opprinnelse i en urgård?

Prestegården het *Koltorp*, sier navneforskeren Rygh, og forklarer navnet slik: «Det finnes som gårdsnavn både sammensatt og usammensatt, både i entall og flertall». Rygh sier videre at «første ledd i sammensatte torp-navn er oftest et mannsnavn eller tilnavn, men kan også være et elvenavn eller et ord som henviser til steders beliggenhet eller beskaffenhet». Om slike navns alder sier Rygh at «det for tiden lader seg neppe andet sige enn at de må gå temmelig langt tilbake».

Om ordet *torps* betydning sier navneforskeren at i oldnorsk ble det brukt om «en klynge gårder» eller i betydningen «flokke seg sammen». Det synes, sier Rygh, som at ordets egentlige grunnbetydning var «tett bebodd, folksomt sted», og da kan vi i vår del av landet se bort fra betydningen husmannsplass fordi plassene her alltid har ligget spredt og aldri har bestått av «en klynge gårder».

Det synes ganske klart at dette også er Ryghs oppfatning.

Han påviser at første ledd i navnet *Koltorp*, *Kol*, finnes i mange navn og iblant henviser til kullbrenning på stedet, men også til mørk farge. Rygh sier videre at *Kol* også kan stamme fra forskjellige ord som fjellnavnet *kollr* og mannsnavnet *Koll* eller *Kollr*.

Hvilken betydning kan så vi i denne sammenheng legge i første ledd *Kol*?

Stedet hvor prestegården ligger og det nærmeste område peker seg ikke på noen måte ut som et sted med så sterke tradisjoner i kullbrenning at slik virksomhet kan ha navnsatt sted eller gård. Vi kan trolig se bort fra førsteleddet *Kol* i betydningen kullbrenning. Betydningen svart farge virker heller ikke overbevisende. Det er ikke kjent at det er eller har vært noe i området som skiller seg ut som spesielt svart.

Som oftest er førsteleddet et mannsnavn, sier Rygh, og det er vel trolig det også i vårt tilfelle forholder seg slik. *Koll-torp*, som underveis har blitt *Koltorp*.

Kolls klynge av gårder eller hus, *-Kolls* gård. Det er vel sannsynlig at dette må tolkes som gårdstun med mange hus, og det gir assosiasjoner til fortidsgården, -gården med mange hus rundt ett eller flere tun med fegater ut til beiter og åkerlapper. Allikevel en gård, -ættegården hvorfra det etter hvert ble skilt ut parter for rydding av nye gårder. Vi kan imidlertid ikke uten videre knytte navnet *Kolltorp* til en så tidlig gård, og da er det vel også tvilsomt at prestegården er området's første gård? *Kolltorp* er nemlig et sammensatt navn og skal da ifølge gårdsnavngranskingen ikke tilhøre de eldste navn.

Vi kan imidlertid ta en del forbehold mot dette.

Rundt bronsealdergården Store Dal i Skjeberg ligger -torpgårdene Stabbetorp, Skjeltorp, Brandstorp og Gunnarstorp. Man antar at disse gårdene er fra vikingtid, men på grunn av den store gravplassen ved Gunnarstorp, holder man det sannsynlig at de kanskje er eldre.

Men det er mer interessant i dette området.

På Skjeltorps grunn er det funnet en dysse som inneholdt skår fra traktebegerkulturen, en jordbrukskultur som var etablert i Danmark allerede 4000 år f.Kr., og som det er funnet spor av også i Viken. Slike dysser blir sett som familiegraver for de første bønder, og siden denne ligger på gården Skjeltorps grunn er det en indikasjon på at det her var gård mye tidligere enn navnet antyder. Er kanskje de sammensatte -torpnavn like gamle som de usammensatte naturnavn, som blir sett som de eldste?

Ifølge ekspertene er de ikke det, -men er det så helt sikkert? På Gunnarstorp finner vi nemlig også noe som ikke stemmer med datering av -torpgårder til vikingtid eller litt før. Det er gravplassene fra keltisk jernalder, 500 f.Kr. til år 0, og en steinring som er datert tilbake til overgangen mellom bronsealder og jernalder, ca. 500 f.Kr. Det er tydelig det også der har vært gård lenger enn -torp navnet tilsier.

Dette er interessant fordi det holder muligheten åpen for at vår -torpgård kan være fra samme tid, og da har vi ihvertfall til steinringen på Offeret knyttet en gård, ringen som er datert til keltertid, men som muligens kan være eldre. Det synes som den er bygget etter megalittprinsipper og da kan den muligens være fra bronsealderen.

Det er imidlertid ikke bare en gårds navn og eventuelle fornminner på eiendommen som er veiledene når man skal forsøke å tråkle seg fram til når den er ryddet og etablert. Ikke minst er terrengforholdene i de nærmeste områdene rundt tunet interessante, og hvis vi bruker disse som veileder i leting etter prestegårdsområdets første gård, vinner prestegården suverent over både Gudim og Askim. En person på søk etter jord å rydde ville ikke velge de for en stor del nordvendte jordene på Gudim framfor kirkeområdets syd- og vestvendte slake hellinger ned mot nåværende sentrum, Gurud og Tornerud, og han ville vel knapt ofre et blikk på de flate, og den gang sikkert myrlendte, jordene som i dag er Askimgårdene. Gårder hvis eneste fallende terreng som kunne brukes til korndyrking ligger nordvendt.

Gårder med sekundærnavn i en ring rundt prestegårdsområdet: Gudim - Askim - Tornerud - Gurud - Henstad, er også en god indikator på en stor, første gård i ringens sentrum, -en primærgård omtrent der prestegården ligger. Grøtvedt ligger også i denne ringen, men har trolig aldri hørt til prestegårdsområdet. Enkelte forskere på de såkalte ur-gårder mener at grensene mellom de første gårder fulgte elver, bekker, åser og lignende terrengformasjoner, og da er det trolig at den dype dråga mellom prestegården og Grøtvedt må sees som en naturgrense mellom disse områdene. Tidligere fortsatte dråga gjennom nåværende sentrum, og siden den fra Henstad Plass og sydover dannet grense mellom Henstad/Løken og Hov, virker det sannsynlig at den fra Henstad plass og nordover dannet grense mellom prestegården og Henstad. Det er mulig at området vest for dråga en gang er fradelt prestegården og tillagt Henstad. Kanskje da Henstad ble ryddet i vikingtid?

Vi har flere indikasjoner på tidlig storgård i prestegårdsområdet.

I en svak bue fra Offeret i nord til sykehus/parkområdet i syd er det registrert 39 gravhauger, en stor bronsealderøys og en steinring. Røysa er datert til eldre bronsealder, 1800/1500 - 1000 f.Kr., og steinringen til keltisk jernalder, 500 f.Kr. - 0. Av de registrerte fornminnen i denne buen finner vi 11 på Offeret. Det er røysa og 10 gravhauger. Steinringen er ikke tidligere registrert. Gravhaugene kan muligens plasseres til Gudim, men røysa og steinringen er for gamle til å tilhøre denne gård. De må ha sitt opphav i en gård fra sin egen tid, og da faller også -heimgården Askim utenfor.

Det er virker heller ikke særlig sannsynlig at en -heimgård fra folkevandringstid alene er opphav til så mange som 29 fornminner, og hvis det er riktig, som antydnet i gårdshistorien, at prestegården er fradelst Askim som «utlagt jord» til presten, kan vi heller ikke plassere noen av fornminnene til den. Det er vanskelig å se noen forbindelse mellom en ny prestegård og hedenske gravhauger, og igjen står vi tilbake med behov for en tidlig storgård i prestegårdsområdet for å kunne gi fornuftige svar på alle spørsmålene.

Sogneprest Stene «antar» at prestegården kan være skilt ut fra gården Askim, og begrunner i kirkens jubileumbok denne antagelsen med at allerede de første prester fikk utlagt et gårdsbruk. Det er trolig ikke så enkelt. De første prester hadde lav status, kanskje på samme nivå som omgangsskolelærerens senere i tiden. Det virker kanskje mest sannsynlig at presten i begynnelsen bodde hos storbonden som hadde bygd og eide den lille kirken. Det er dessuten usikkert hvem de første prestene var og hvor de kom fra. Man antar at ganske mange var engelske og tyske, og da kunne de allerede i utgangspunktet ha meget lav status. Det heter nemlig at i England var ofte prestene frigitte trelle som storbøndene hadde satt til prestegjering i sine kirker. Det er ikke nevnt at de fikk «utlagt jord».

Det virker imidlertid lite sannsynlig at det ble importert prester til alle de tidlige private kirker og gårdskapell som ifølge historien ble bygget da den nye kult var etablert. Det er mer trolig at bonden selv «utdannet» seg til prest og virket i den private kirken. Det ville i tilfelle være en naturlig følge av at det visstnok var han som sto for blotingen i hedensk tid. Eller kanskje en av bondens sønner begynte som prest i den lille kirken? Det heter at bondesønner i blant ble prester. Dette er ikke så usannsynlig som det kan høres. Det heter nemlig at «utdannelsen» til prest kun besto i å lære å fremføre messe og ritualer på latin. Når denne kunnskap var tilegnet, ble det avlagt «eksamen» for biskopen, og når denne var bestått, ble man godkjent som prest. I slike tilfeller var det ihvertfall ikke nødvendig med «utlagt gårdsbruk» til presten.

Antagelsen at de første prestene fikk utlagt et gårdsbruk begrunner Stene med at «Vi finner skjøter og dokumenter som viser dette helt tilbake til Sira Sigurds tid på 1300-tallet». «Skjøter og dokumenter som viser dette», er en interessant påstand, men Stene kan vanskelig oppfattes som at han mener de dokumentene han henviser til, bekrefter at en slik praksis ble etablert allerede da en bonde i prestegårdsområdet bygget den første kirke i Askim på egen grunn, kanskje 200-250 år før Sira Sigurd. Da hadde han vel heller ikke innledet avsnittet med å *anta* at prestegården ble utskilt fra gården Askim.

Det er tidligere nevnt at de første rydningsmenn trolig var nøye i valg av sted for rydding av gård. Det virker som jordkvalitet, terrengets form og ikke minst dets beliggenhet i forhold til den livgivende sol var viktige forutsetninger for permanent bosetting. Arkeologene viser til at de første «bønder» valgte lett bearbeidelig terreng med fall mot syd, vest og sol, gjerne med skjermene åser bak og på sidene. Tunets og husenes plassering finner man på disse «gårder» liggende tett inn til små åkerlapper som var opparbeidet på den beste jorden, solvent og i selvdreinerende terreng.

Vi kan derfor ikke i prestegårdens nåværende hus- og tunplassering i utkanten av et flatt, ikke selvdreinerende jorde, finne bekræftelse på gammel gård, -en første gård. «Den gamle prestegården lå øst for den nåværende hovedbygning», skriver Stene, og enda større blir avviket fra den mest sannsynlige beliggenhet av en første gårdsbebyggelse, som mest trolig må ha vært i nær tilknytning til det fallende terreng syd eller vest for kirken.

En slik beliggenhet blir imidlertid avvist med henvisning til dokumenter som viser hvor hovedbygningen lå i 1690, og at man ikke kjenner dokumenter som omtaler annen beliggenhet tidligere. En dokumentert beliggenhet 1690 forteller imidlertid ikke noe om eventuell tidligere beliggenhet, hverken at den har ligget på samme sted, -eller et annet sted. Denne dokumentasjon beviser heller ikke at bygningen som brant var den første prestebolig i Askim. I overkant av fem hundre år, fra steinkirken ble bygget til presteboligen brant, er en uvanlig lang levetid for en trebygning, og hvis vi går enda lenger tilbake, antar at bygda fikk sin lille trekirke og første prest allerede i begynnelsen av tusenåret, har det trolig fram til bygningen som brant vært flere presteboliger til kirken, -men nødvendigvis ikke beliggende på samme sted.

Spørsmålene er mange og spennende, men vi får trolig aldri svar på dem. Til det er det på mange vis rotet for mye i terrenget rundt kirke og kirkegård med både terrengforandringer og bygging. Det har dessverre alltid vært liten forståelse for å ta vare på fornminner i Askim, hvilket steinkirkens historie til fulle viser.

Ikke minst kan byggingen av kapellet ha forårsaket mye ødeleggelse av fornminner. Det ble under terrengbehandlingen av det grøntbeltet som fortsetter fra urnelund og innover mot stadion funnet kullrester, og det kan tyde på at man planerte over branngraver. Det ble visstnok ikke foretatt noen videre undersøkelser av dette før planeringen ble fullført.

